



NOTICE DE BASE

HF/VHF/UHF
ÉMETTEUR-RÉCEPTEUR
TOUS LES MODES
IC-705



Cet appareil est conforme à la partie 15 de la réglementation FCC. Son fonctionnement est soumis à la condition que ce dispositif ne provoque pas d'interférences nuisibles.

Icom Inc.

Merci d'avoir choisi ce produit Icom. Cet appareil a été conçu et fabriqué avec le meilleur de la technologie et du savoir-faire Icom. Avec un bon entretien, ce produit devrait vous procurer des années de fonctionnement sans problèmes.

Ce produit combine les technologies analogiques traditionnelles avec les Digital Smart Technologies for Amateur Radio (D-STAR), pour fournir un ensemble équilibré.

IMPORTANT

LIRE TOUTES LES INSTRUCTIONS

soigneusement et intégralement avant d'utiliser l'émetteur-récepteur.

CONSERVER SOIGNEUSEMENT CE MANUEL D'INSTRUCTIONS

— Ce manuel d'instructions contient les instructions d'utilisation de base de l'IC-705. Pour les instructions d'utilisation avancées, consultez le manuel avancé pour plus d'informations.

Le manuel avancé est disponible à l'adresse internet suivante :

<https://www.icomjapan.com/support/>

CARACTÉRISTIQUES

- **Système d'échantillonnage direct RF**

L'IC-705 utilise un système d'échantillonnage direct RF en dessous de 25 MHz. Les signaux RF sont directement convertis en données numériques dans le ADC et traités dans le FPGA. Ce système est une technologie de pointe marquant un tournant dans la radio amateur.

- **Analyseur de spectre en temps réel**

L'analyseur de spectre est pionnier en termes de résolution, vitesse de balayage et plage dynamique. Quand vous touchez l'écran de l'analyseur sur le signal prévu, la zone touchée est agrandie. Le grand écran LCD tactile TFT en couleur de 4,3 pouces s'utilise intuitivement.

- **Fonctionnement de D-STAR**

Le IC-705 comprend la fonction D-STAR Repeater (DR).

- **Affichage couleur à écran tactile de 4,3 pouces**

- **Commande multi-fonctions pour des réglages simples**

À propos des lignes de soudure

Les surfaces de ce produit peuvent présenter des stries appelées « lignes de soudure » qui se produisent pendant le processus de moulage et qui ne sont pas des craquelures ni des défauts.

DÉFINITIONS EXPLICITES

TERME	DÉFINITION
⚠ DANGER !	Risque d'accident mortel, de blessures corporelles graves ou d'explosion.
⚠ AVERTISSEMENT !	Risque de blessures corporelles, d'incendie ou de choc électrique.
MISE EN GARDE	Risque de dégât matériel.
REMARQUE	Recommandé pour une utilisation optimale. Aucun risque de blessures corporelles, d'incendie ou de choc électrique.

ACCESSOIRES FOURNIS

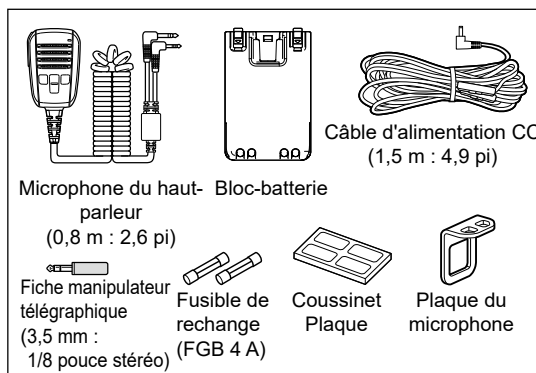

ⓘ Certains accessoires ne sont pas fournis, ou ont une apparence différente, selon la version de l'émetteur-récepteur.

Ce produit inclut le logiciel RTOS « RTX » et dispose d'une licence selon les termes de la licence du logiciel.

Ce produit inclut le logiciel libre « zlib » et dispose d'une licence selon les termes de la licence du logiciel libre.

Ce produit inclut le logiciel libre « libpng » et dispose d'une licence selon les termes de la licence du logiciel libre.

Se reporter à la page « About the Licenses » à la fin du manuel en anglais pour plus d'informations sur le logiciel libre utilisé dans ce produit.

Ce logiciel est basé en partie sur le travail du groupe indépendant JPEG, et dispose d'une licence selon les termes de la licence du logiciel libre.

INFORMATIONS FCC

Cet équipement a été testé et reconnu conforme aux limites fixées pour un appareil numérique de classe B, conformément au point 15 de la réglementation FCC. Ces limites ont été fixées afin d'assurer une protection raisonnable contre les interférences nocives dans une installation résidentielle. Cet équipement génère, utilise et peut émettre un rayonnement de fréquence radio. S'il n'a pas été installé conformément aux instructions, il peut par ailleurs créer des interférences perturbant les communications radio. Toutefois, il n'y a aucune garantie que les interférences ne se produiront pas dans une installation particulière. Si cet équipement crée des interférences perturbant la réception de la radio ou de la télévision, comme cela peut être déterminé en éteignant et en allumant l'équipement, l'utilisateur est invité à essayer de corriger l'interférence en prenant une ou plusieurs des mesures ci-après :

- Réorienter ou changer de place l'antenne de réception.
- Éloigner l'équipement et le récepteur.
- Connecter l'équipement sur une prise sur un autre circuit que celui sur lequel le récepteur est connecté.
- Faire appel au revendeur ou à un technicien radio/TV expérimenté.

AVERTISSEMENT : IL EST INTERDIT DE MODIFIER CET APPAREIL POUR RECEVOIR LES SIGNAUX DU SERVICE DE RADIOTÉLÉPHONIE CELLULAIRE EN VERTU DE LA RÉGLEMENTATION FCC ET DE LA LOI FÉDÉRALE.

MISE EN GARDE: Tout changement ou modification, non expressément approuvé par Icom Inc, peut annuler l'autorisation de l'utilisateur à utiliser cet appareil conformément à la réglementation FCC.

Icom n'est pas responsable de la destruction ou des dommages sur l'émetteur-récepteur Icom, si le dysfonctionnement est causé par :

- Force majeure, sans toutefois s'y limiter, les incendies, tremblements de terre, tempêtes, inondations, la foudre, ou autres catastrophes naturelles, perturbations, émeutes, guerre, ou contamination radioactive.
- L'utilisation de l'émetteur-récepteur Icom avec tout équipement non fabriqué ou approuvé par Icom.

MISE AU REBUT



Le pictogramme poubelle barrée sur notre produit, notre documentation ou nos emballages vous rappelle qu'au sein de l'Union européenne, tous les produits électriques et électroniques, batteries et accumulateurs (batteries rechargeables) doivent être mise au rebut dans les centres de collecte indiqués à la fin de leur période de vie. Vous ne devez pas mettre au rebut ces produits avec les déchets municipaux non triés. Ils doivent être mis au rebut dans le respect de la réglementation en vigueur dans votre secteur.

INFORMATIONS CE ET DOC

CE Par la présente, Icom Inc. déclare que les versions de l'IC-705 qui ont le symbole « CE » sur le produit sont conformes aux exigences essentielles de la directive sur les équipements radio 2014/53/UE et à la limitation de l'utilisation de certaines substances dangereuses selon la directive sur les équipements électriques et électroniques 2011/65/UE. Le texte intégral de la déclaration de conformité UE est disponible à l'adresse internet suivante : <https://www.icomjapan.com/support/>

À PROPOS DES SIGNAUX ERRONÉS

Des signaux erronés peuvent être reçus près des fréquences suivantes. Ils sont générés dans le circuit interne et cela n'indique pas un dysfonctionnement de l'émetteur-récepteur :

- 28,378 MHz • 28,524 MHz • 29,621 MHz
- 50,467 MHz • 51,343 MHz • 51,509 MHz
- 51,564 MHz • 51,674 MHz • 52,222 MHz
- 52,661 MHz • 438,602 MHz

INFORMATIONS SUR L'ÉCRAN TACTILE

◇ Opérations tactiles

Dans le manuel avancé et le notice de base, le fonctionnement tactile est décrit tel qu'indiqué ci-dessous, avec la tonalité activée.



Toucher

Une brève pression sur l'écran entraîne l'émission d'un bref signal sonore.



Toucher pendant 1 seconde

Une pression d'une seconde sur l'écran entraîne l'émission d'un bref signal sonore suivi d'un long.

◇ Précautions avec l'écran tactile

- L'écran tactile peut ne pas fonctionner correctement quand le film ou la feuille de protection du LCD est fixée.
- L'écran risque d'être endommagé si vous le touchez avec vos ongles, un objet au bout pointu etc., ou si vous le touchez violemment.
- Cet écran tactile ne permet pas d'effectuer les opérations de tablette telles que l'effleurement, le pincement d'agrandissement et le pincement de réduction.

◇ Maintenance de l'écran tactile

- Si l'écran tactile est poussiéreux ou sale, nettoyez-le avec un tissu doux et sec.
- Lorsque vous nettoyez l'écran tactile, faites attention à ne pas le pousser trop fort ou à ne pas le rayer avec vos ongles. Vous risqueriez d'endommager l'écran.

TECHNOLOGIE DE CODAGE VOCAL

La technologie de codage vocal AMBE+2™ intégrée dans ce produit est protégée par des droits de propriété intellectuelle, y compris un dépôt de brevet, un copyright et des secrets commerciaux de Digital Voice Systems, Inc. Cette technologie de codage vocal est couverte par une licence uniquement pour une utilisation avec cet équipement de communication.

L'utilisateur de cette technologie ne doit sous aucun prétexte tenter d'extraire, retirer, décompiler, procéder à l'ingénierie inverse, ou désassembler le code objet, ou de toute autre façon convertir le code objet dans un format lisible par l'homme.

Numéros de brevets américains :

#8,595,002, #8,359,197, #8,315,860,
#8,200,497, #7,970,606, #6,912,495 B2.

INFORMATIONS SUR LES MANUELS

Vous pouvez utiliser les manuels suivants pour comprendre et utiliser cet émetteur-récepteur.
(À compter d'octobre 2020)

CONSEIL : Vous pouvez télécharger chacun des manuels et des guides depuis le site Internet Icom.
<https://www.icomjapan.com/support/>
Entrez « IC-705 » dans la zone de recherche du site.

- **Notice de base (ce manuel)**
Instructions pour les opérations de base.
- **Manuel avancé (de type PDF)**
Instructions pour les fonctions avancées en anglais.
- **Guide de référence CI-V (de type PDF)**
décrit les commandes utilisées via la télécommande (communication en série avec CI-V) en anglais.
- **À propos de la fonction de partage d'images (de type PDF)**
Décrit l'utilisation de la fonction de partage d'images en anglais.

Pour référence

- **Termes de radioamateur (de type PDF)**
Un glossaire des termes de radioamateur en anglais.

Pour lire les manuels ou le Guide, Adobe® Acrobat® Reader® est nécessaire. Si vous ne l'avez pas installé, veuillez télécharger Adobe® Acrobat® Reader® et installez-le sur votre ordinateur. Vous pouvez le télécharger à partir du site Internet d'Adobe Systems Incorporated.

MARQUES DÉPOSÉES

Icom, Icom Inc. et le logo Icom sont des marques déposées de Icom Incorporated (Japon) au Japon, aux États-Unis, au Royaume-Uni, en Allemagne, en France, en Espagne, en Russie, en Australie, en Nouvelle-Zélande et/ou dans d'autres pays.

Le nom et les logos Bluetooth sont des marques déposées appartenant à Bluetooth SIG, Inc. Toute utilisation de ces marques par Icom Inc. fait l'objet d'une licence.

Adobe, Acrobat, et Reader sont des marques déposées ou des marques commerciales de Adobe Systems Incorporated aux États-Unis et/ou dans d'autres pays.

AMBE+2 est une marque de commerce déposée de Digital Voice Systems, Inc.

Tous les autres produits ou marques sont des marques déposées ou des marques commerciales de leurs propriétaires respectifs.

INFORMATIONS SUR LES INSTRUCTIONS

Les manuels avancé et de base sont décrits de la façon suivante.

« » (Guillemets) :

Servent à indiquer les icônes, les éléments de réglage, et les titres d'écran affichés sur l'écran. Les titres d'écran sont également indiqués en lettres majuscules. (Exemple : écran FUNCTION)

[] (crochets) :

Servent à indiquer les touches.

Accès aux modes de réglage et aux écrans de réglage

Les accès aux modes de réglage, écrans de réglage et éléments de réglage sont décrits de la façon suivante.

[MENU] » **SET > Time Set > Date/Time > Date**

Exemple d'instruction

◇ Réglage de la date

- Ouvrir l'écran « Date ».

[MENU] » **SET > Time Set > Date/Time > Date**

- Toucher [+] ou [-] pour régler la date.

Instructions détaillées

- Appuyer sur **[MENU]**.

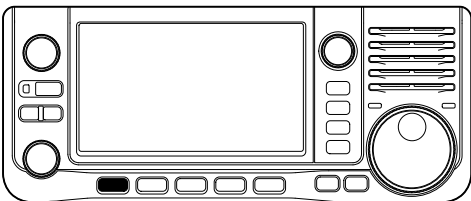

- Toucher **[SET]**.

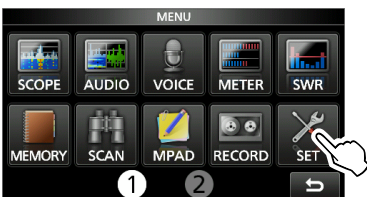

- Appuyer sur **[▲]** ou **[▼]** pour faire défiler les éléments.

① Vous pouvez également tourner **[MULTI]** pour faire défiler les éléments.

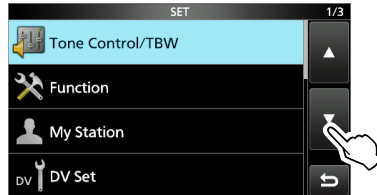

- Toucher « Time Set. »

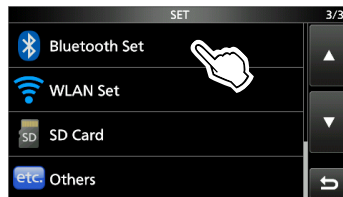

- Toucher « Date/Time. »

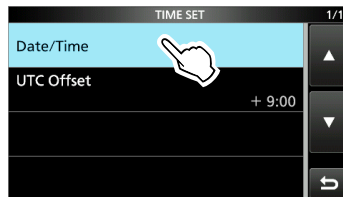

- Toucher « Date. »

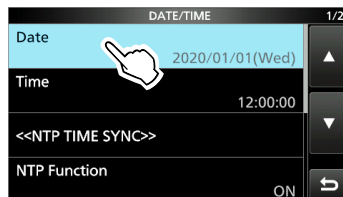

- Ouvrir l'écran « Date ».

SAISIES ET MODIFICATIONS AVEC LE CLAVIER

Types de clavier

Vous pouvez sélectionner le Clavier complet ou celui à dix touches dans « Keyboard Type » sur l'écran FUNCTION.

MENU » **SET > Fonction > Keyboard Type**

① Vous pouvez également passer à l'écran QUICK MENU en appuyant sur **QUICK**.

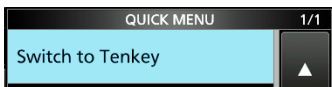
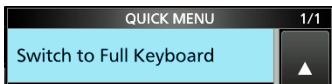

① Vous pouvez sélectionner la disposition du clavier complet dans « Full Keyboard Layout » sur l'écran FUNCTION.

MENU » **SET > Fonction > Full Keyboard Layout**

Saisie et modifications

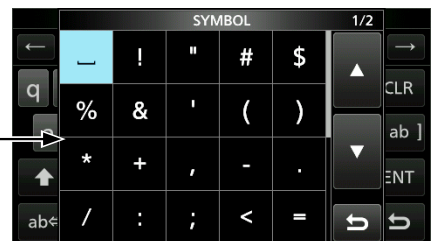
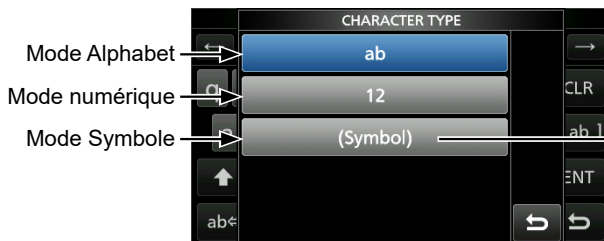

CARACTÈRES UTILISABLES

Vous pouvez saisir et modifier les éléments du tableau suivant.

Menu	Catégorie	Élément	Caractères sélectionnables	Caractères maximum
SET	My Station	My Call Sign	A à Z, 0 à 9, (espace), /	8 + 4
		TX Message	[AB] [ab] [12] [!"#]	20
	Time Set	NTP Server Address	A à Z, a à z, 0 à 9, - .	64
	Bluetooth Set	Bluetooth Device Information (Edit Name)	[AB] [ab] [12] [!"#]	9*1
		WLAN Set	SSID	[AB] [ab] [12] [!"#]
	Password		[AB] [ab] [12] [!"#]	64
	Network Name		A à Z, 0 à 9, ! " # \$ % & () + , - . ; = @ [] ^	15
	Network User 1/2 ID		[AB] [ab] [12] [!"#]	16
	SD Card	Network User 1/2 Password	[AB] [ab] [12] [!"#] • Caractères non autorisés : \ (espace)	16*2
		Network Radio Name		16
Save Setting		[AB] [ab] [12] [!"#]	23	
Export	• Caractères non autorisés : / : ; * < > \			
MEMORY		GROUP NAME, MEMORY NAME	[AB] [ab] [12] [!"#]	16
SCAN	Program Scan Edge	NAME	[AB] [ab] [12] [!"#]	16
KEYER		Keyer Memory	A à Z, 0 à 9, (espace), / ? ^ . , @ • « * » (astérisque) a son utilisation unique.	70
DECODE		RTTY Memory	A à Z, 0 à 9, (espace), ! \$ & ? " ' - / . , : ; () _	70
VOICE		VOICE TX RECORD	[AB] [ab] [12] [!"#]	16
CS		UR, R1, R2	A à Z, 0 à 9, (espace), /	8
DV MEMORY	Your Call Sign	NAME	[AB] [ab] [12] [!"#]	16
		CALL SIGN	A à Z, 0 à 9, (espace), /	8
	Repeater List	GROUP NAME, NAME	[AB] [ab] [12] [!"#]	16
		SUB NAME	[AB] [ab] [12] [!"#]	8
		CALL SIGN, GW CALL SIGN	A à Z, 0 à 9, (espace), /	8
DV GW	Internal Gateway Settings	Gateway Repeater (Server IP/Domain)	A à Z, a à z, 0 à 9, - .	64
		Terminal/AP Call sign, Allowed Call Sign List	A à Z, 0 à 9, (espace)	8
GPS	GPS TX Mode	Unproto Address	[AB] [ab] [12] [!"#]	56*3
		Object Name, Item Name	[AB] [ab] [12] [!"#]	9
		Comment	[AB] [ab] [12] [!"#]	43*4
		GPS Message	[AB] [ab] [12] [!"#]	20
	GPS Memory	GROUP NAME, NAME	[AB] [ab] [12] [!"#]	16
DTMF	DTMF MEMORY		0 à 9, A B C D * #	24
	SEND	Direct Input	0 à 9, A B C D * #	24
DR	TO SELECT	Direct input (UR)/(RPT)	A à Z, 0 à 9, (espace), /	8

[AB] : A à Z, (espace)

[ab] : a à z, (espace)

[12] : 0 à 9, (espace)

[!"#]: ! " # \$ % & ' () * + , - . / : ; < = > ? @ [\] ^ _ ` { | } ~ (espace)

*1 À l'exception de « ICOM BT »

*2 Minimum de 8 caractères

*3 Normalement 12 caractères

*4 Le nombre maximum de caractères que vous pouvez saisir dépend de l'extension des données et des réglages d'altitude.

TABLE DES MATIÈRES

IMPORTANT.....	i	Utilisation du mode VFO.....	3-1
CARACTÉRISTIQUES.....	i	◇ Sélection du VFO A ou VFO B.....	3-1
DÉFINITIONS EXPLICITES.....	i	◇ Égalisation du VFO A et du VFO B.....	3-1
ACCESSOIRES FOURNIS.....	i	Sélection de la bande de trafic.....	3-2
INFORMATIONS FCC.....	ii	Sélection du mode de fonctionnement.....	3-2
MISE AU REBUT.....	ii	Réglage de la fréquence.....	3-3
INFORMATIONS CE ET DOC.....	ii	◇ Utilisation du bouton principal.....	3-3
À PROPOS DES SIGNAUX ERRONÉS.....	ii	◇ Informations sur la fonction Pas de Syntonisation.....	3-3
INFORMATIONS SUR L'ÉCRAN TACTILE.....	iii	◇ Changement du Pas de Syntonisation.....	3-3
◇ Opérations tactiles.....	iii	◇ Informations sur la fonction Syntonisation Fine pas 1 Hz.....	3-3
◇ Précautions avec l'écran tactile.....	iii	◇ Informations sur la fonction Syntonisation 1/4 ..	3-3
◇ Maintenance de l'écran tactile.....	iii	◇ Informations sur la fonction Pas de Syntonisation Automatique.....	3-3
TECHNOLOGIE DE CODAGE VOCAL.....	iii	◇ Saisie directe d'une fréquence.....	3-4
INFORMATIONS SUR LES MANUELS.....	iii	◇ Bip de limite de bande.....	3-5
MARQUES DÉPOSÉES.....	iii	◇ Saisie d'une Limite de bande.....	3-5
INFORMATIONS SUR LES INSTRUCTIONS.....	iv	Fonction Verrouillage de molette.....	3-8
SAISIES ET MODIFICATIONS AVEC LE CLAVIER.....	v	Gain RF et niveau SQL.....	3-8
CARACTÈRES UTILISABLES.....	vi	Affichage de mesure.....	3-9
PRÉCAUTIONS.....	ix	◇ Sélection de l'affichage de mesure.....	3-9
MISES EN GARDE CONCERNANT LA BATTERIE.....	xi	◇ Multimètre.....	3-9
◇ Mise en garde concernant la batterie.....	xi	Ajustement de la puissance d'émission en sortie.....	3-9
◇ Mise en garde concernant la recharge.....	xii	Réglage de la puissance d'émission maximale.....	3-10
REMARQUES IMPORTANTES.....	xii	Ajustement du gain du microphone.....	3-10
◇ En cas d'utilisation d'un récepteur GPS.....	xii	4 RÉCEPTION ET ÉMISSION.....	4-1
◇ Interférence électromagnétique.....	xii	Préamplificateurs.....	4-1
1 CONFIGURATION INITIALE.....	1-1	Atténuateur.....	4-1
Sélection d'un emplacement.....	1-1	Fonction RIT.....	4-2
Connexion d'un microphone.....	1-1	◇ Fonction de monitoring RIT.....	4-2
Fixation des coussinets.....	1-1	Fonction de monitoring.....	4-2
Fixation du bloc-batterie.....	1-1	Commande de la fonction AGC.....	4-3
Charger le bloc-batterie.....	1-2	◇ Sélection des constantes de temps prééglées de l'AGC.....	4-3
◇ Icône de batterie.....	1-2	◇ Réglage de la constante de temps de l'AGC.....	4-3
◇ Charge à l'aide d'un câble USB.....	1-2	Utilisation du Double PBT numérique.....	4-4
◇ Temps de charge.....	1-2	Sélection du filtre IF.....	4-5
2 DESCRIPTION DU PANNEAU.....	2-1	Sélection de la forme du filtre IF.....	4-5
Panneau avant.....	2-1	Filtre Notch.....	4-6
Panneau inférieur.....	2-2	◇ Sélection du type de filtre Notch.....	4-6
Panneaux latéraux.....	2-3	◇ Réglage du filtre Notch manuel.....	4-6
Microphone du haut-parleur.....	2-3	Suppresseur de bruit.....	4-7
Affichage de l'écran tactile.....	2-4	◇ Ajustement du niveau NB et de l'heure.....	4-7
◇ Écran FUNCTION.....	2-6	Réduction du bruit.....	4-8
◇ Écran MENU.....	2-7	◇ Ajustement du niveau de Réduction du bruit.....	4-8
◇ QUICK MENU.....	2-7		
◇ Menus multifonctions.....	2-7		
Molette multifonctions.....	2-8		
3 FONCTIONS DE BASE.....	3-1		
Lors de la première mise sous tension.....	3-1		
Sélection du mode.....	3-1		
Mise sous ou hors tension.....	3-1		
Ajustement du niveau du volume.....	3-1		

Réglage de la largeur du filtre en émission	4-8	DV Set.....	8-4
Réglage du Compresseur vocal.....	4-9	QSO/RX Log.....	8-4
◇ Réglage avant d'utiliser la fonction de compresseur vocal.....	4-9	Connectors.....	8-4
◇ Utilisation de la fonction du compresseur vocal	4-9	Display.....	8-5
Fonctionnement Semi-duplex.....	4-10	Time Set.....	8-7
◇ Utilisation de la fonction Semi-duplex rapide	4-10	Bluetooth Set.....	8-7
◇ Utilisation des fréquences d'émission et de réception réglées sur VFO A et VFO B.....	4-11	WLAN Set.....	8-8
Fonction Verrouillage de Semi-duplex.....	4-11	SD Card.....	8-9
Utilisation de CW.....	4-11	Others.....	8-9
◇ Réglage de la note en CW.....	4-11	9 HORLOGE..... 9-1	
◇ Réglage de la vitesse de manipulation.....	4-11	Réglage de la date et de l'heure.....	9-1
◇ Utilisation de la fonction Break-in.....	4-12	◇ Réglage de la date.....	9-1
◇ Monitoring de l'effet local en CW.....	4-12	◇ Réglage de l'heure actuelle.....	9-1
◇ À propos de la fonction de manipulateur électronique.....	4-13	◇ Réglage du décalage UTC.....	9-1
Fonction de syntonisation automatique ...	4-13	10 MAINTENANCE..... 10-1	
5 FONCTIONNEMENT DE L'ANALYSEUR. 5-1		Nettoyage.....	10-1
Écran de l'analyseur de spectre.....	5-1	Remplacement d'un fusible.....	10-1
◇ Marqueur.....	5-1	Réinitialisation.....	10-1
◇ Utilisation de l'analyseur de spectre.....	5-1	◇ Réinitialisation partielle.....	10-2
◇ Mode central.....	5-2	◇ Réinitialisation générale.....	10-2
◇ Mode fixe.....	5-2	Dépannage.....	10-3
◇ Fonctionnement de l'écran tactile.....	5-2	11 SPÉCIFICATIONS..... 11-1	
◇ Écran du mini Analyseur.....	5-2	◇ Généralités.....	11-1
Écran de l'analyseur audio.....	5-3	◇ Émetteur.....	11-1
◇ Écran AUDIO SCOPE SET.....	5-3	◇ Récepteur.....	11-2
6 CARTE microSD..... 6-1		◇ Réseau local sans fil.....	11-3
Informations sur les cartes microSD.....	6-1	◇ Bluetooth.....	11-3
Sauvegarde des données.....	6-1	12 OPTIONS..... 12-1	
Insertion.....	6-1	Options.....	12-1
Formatage.....	6-1	13 INFORMATIONS SUR LES CONNECTEURS 13-1	
Sauvegarde des données de réglage.....	6-2	[DC 13.8 V].....	13-1
Démontage.....	6-2	Raccordement d'une alimentation électrique CC externe.....	13-1
7 UTILISATION DU GPS..... 7-1		Raccordement à la terre.....	13-2
Confirmation de la réception du signal GPS	7-1	[SEND/ALC].....	13-2
Vérification de votre localisation.....	7-1	[KEY].....	13-2
Fonction Journal de bord GPS.....	7-2	[microUSB].....	13-3
8 MODE DE RÉGLAGE..... 8-1		[SP].....	13-3
Description du mode de réglage.....	8-1	[MIC].....	13-3
Tone Control/TBW.....	8-2	[ANT].....	13-3
Function.....	8-2	REMARQUES CONCERNANT L'INSTALLATION .. I	
My Station.....	8-4	INFORMATIONS SUR LA FORMATION À LA SÉCURITÉ..... II	

PRÉCAUTIONS

⚠ **DANGER TENSION À HAUTES RF ! NE JAMAIS** toucher une antenne, un connecteur d'antenne, ou une borne à la terre pendant la transmission. Cela pourrait causer un choc électrique ou des brûlures.

⚠ **DANGER ! NE JAMAIS** utiliser l'émetteur-récepteur à proximité de détonateurs électriques non blindés ou dans une atmosphère explosive. Cela pourrait causer une explosion mortelle.

⚠ **DANGER ! NE JAMAIS** utiliser ou charger de blocs-batteries Icom avec des émetteurs-récepteurs non-Icom ou des chargeurs non-Icom. Seuls les blocs-batteries Icom sont testés et homologués pour être utilisés avec des émetteurs-récepteurs Icom ou pour être chargés avec des chargeurs Icom. L'utilisation de blocs-batteries ou de chargeurs tiers ou de contrefaçon peut être à l'origine de fumées, causer un incendie ou peut faire éclater la batterie.

⚠ **AVERTISSEMENT RELATIF À L'EXPOSITION AUX RADIO-FRÉQUENCES !** Cet émetteur-récepteur émet des ondes de radio-fréquences (RF). L'émetteur-récepteur doit être utilisé avec la plus grande prudence. Pour toute question concernant l'exposition aux radiofréquences et les règles de sécurité, veuillez consulter le rapport Engineering and Technology du Bureau fédéral de commission des communications (FCC) sur l'évaluation de la conformité à la réglementation FCC sur l'exposition de l'homme aux champs électromagnétiques de radiofréquences (Bulletin OET 65).

⚠ **AVERTISSEMENT ! NE JAMAIS** tenir l'émetteur-récepteur avec l'antenne placée à proximité immédiate ou en contact avec des parties du corps exposées, en particulier le visage ou les yeux, lors des transmissions. Si l'antenne est près de vous, transmettez à une puissance faible.

⚠ **AVERTISSEMENT ! NE JAMAIS** utiliser l'émetteur-récepteur avec des écouteurs, un casque ou tout autre accessoire audio à un niveau sonore élevé. Si vous entendez une sonnerie, baissez le niveau sonore ou interrompez l'utilisation.

⚠ **AVERTISSEMENT ! NE JAMAIS** appliquer de courant alternatif sur la prise [DC 13.8 V] sur le panneau latéral de l'émetteur-récepteur. Cela pourrait causer un incendie ou endommager l'émetteur-récepteur.

⚠ **AVERTISSEMENT ! NE JAMAIS** appliquer une tension de plus de 16 V CC sur la prise [DC13.8V] sur le panneau latéral de l'émetteur-récepteur. Cela pourrait causer un incendie ou endommager l'émetteur-récepteur.

⚠ **AVERTISSEMENT ! NE JAMAIS** inverser la polarité du câble d'alimentation CC. Cela pourrait causer un incendie ou endommager l'émetteur-récepteur.

⚠ **AVERTISSEMENT ! NE JAMAIS** retirer le porte-fusible du câble d'alimentation CC. Un courant excessif provoqué par un court-circuit pourrait causer un incendie ou endommager l'émetteur-récepteur.

⚠ **AVERTISSEMENT ! NE JAMAIS** laisser du métal, du fil ou d'autres objets entrer en contact avec l'intérieur de l'émetteur-récepteur ou raccorder incorrectement les connecteurs sur le panneau latéral. Cela pourrait causer un choc électrique ou endommager l'émetteur-récepteur.

⚠ **AVERTISSEMENT ! NE JAMAIS** utiliser ou toucher l'émetteur-récepteur avec des mains mouillées. Cela pourrait causer un choc électrique ou endommager l'émetteur-récepteur.

⚠ **AVERTISSEMENT ! NE JAMAIS** faire fonctionner l'équipement si vous détectez une odeur, un bruit ou une fumée anormaux. Mettre immédiatement l'appareil hors tension et/ou retirer le bloc-piles et débrancher le câble d'alimentation CC. Contactez votre revendeur ou distributeur Icom pour obtenir des conseils.

⚠ **AVERTISSEMENT ! NE JAMAIS** placer l'émetteur-récepteur sur un support instable où il risque de se déplacer brusquement ou de tomber. Cela pourrait causer des blessures ou endommager l'émetteur-récepteur.

⚠ **AVERTISSEMENT ! NE JAMAIS** utiliser l'émetteur-récepteur durant un orage. Cela risquerait de provoquer un choc électrique, un incendie ou d'endommager l'émetteur-récepteur. Toujours débrancher la source d'alimentation et l'antenne avant une tempête.

MISE EN GARDE : NE JAMAIS exposer l'émetteur-récepteur à la pluie, à la neige ou à tout liquide. Cela pourrait endommager l'émetteur-récepteur.

MISE EN GARDE : NE PAS utiliser l'émetteur-récepteur à moins que l'antenne flexible, le bloc-batterie et les caches de la prise soient bien fixés à l'émetteur-récepteur, et que l'antenne et le bloc-batterie soient secs avant la fixation. Exposer l'intérieur de l'émetteur-récepteur à l'eau ou à la poussière endommagera sérieusement l'émetteur-récepteur.

MISE EN GARDE : NE PAS utiliser l'émetteur-récepteur en conduisant un véhicule. La sécurité de la conduite requiert toute l'attention du conducteur — toute défaillance peut être à l'origine d'un accident.

MISE EN GARDE : NE PAS court-circuiter les bornes du bloc-batterie. Un court-circuit peut se produire si les bornes touchent des objets métalliques, tels que des clés, faire donc particulièrement attention lors du rangement des blocs-batteries (ou de l'émetteur-récepteur) dans des sacs, etc. Les transporter de telle sorte que des courts-circuits ne puissent se produire avec des objets métalliques. Car cela peut endommager le bloc-batterie ainsi que l'émetteur-récepteur.

MISE EN GARDE : NE JAMAIS changer les réglages internes de l'émetteur-récepteur. Cela pourrait réduire les performances de l'émetteur-récepteur et/ou l'endommager. La garantie de l'émetteur-récepteur ne couvre pas les problèmes résultant de réglages internes non autorisés.

MISE EN GARDE : NE JAMAIS installer ou placer l'émetteur-récepteur dans un endroit sans ventilation adéquate, ou bloquer tous les orifices de refroidissement à l'arrière de l'émetteur-récepteur. La dissipation thermique risque de diminuer et endommager l'émetteur-récepteur.

MISE EN GARDE : NE JAMAIS utiliser de solvants agressifs tels que du benzène ou de l'alcool lors du nettoyage. Cela risque d'endommager les surfaces de l'émetteur-récepteur. Si la surface est poussiéreuse ou sale, la nettoyer avec un tissu doux et sec.

MISE EN GARDE : NE JAMAIS laisser l'émetteur-récepteur dans des zones avec des températures inférieures à -10°C ($+14^{\circ}\text{F}$) ou supérieures à $+60^{\circ}\text{C}$ ($+140^{\circ}\text{F}$) pour les opérations mobiles.

MISE EN GARDE : NE PAS placer l'émetteur-récepteur dans un environnement excessivement poussiéreux. Cela pourrait endommager l'émetteur-récepteur.

MISE EN GARDE : NE PAS placer l'émetteur-récepteur contre un mur ou poser des objets dessus. Il risquerait de surchauffer.

MISE EN GARDE : NE PAS régler la puissance d'émission de RF de l'émetteur-récepteur à plus de niveau d'entrée maximal d'un amplificateur linéaire connecté. Sinon, ceci risquerait d'endommager l'amplificateur linéaire.

MISE EN GARDE : NE PAS utiliser de microphones autres que Icom. La répartition des broches des autres types de microphone est différente de celle du modèle spécifié et peut endommager l'émetteur-récepteur.

NE PAS appuyer sur PTT sans intention réelle d'émettre.

MISE EN GARDE ! L'émetteur-récepteur peut devenir chaud après une transmission en continu pendant une longue période de temps.

NE JAMAIS laisser l'émetteur-récepteur dans un endroit peu sûr pour éviter que des personnes non autorisées ne l'utilisent.

Arrêtez l'émetteur-récepteur et débranchez le câble alimentation CC quand vous n'allez pas utiliser l'émetteur-récepteur pendant une longue période.

Même lorsque l'émetteur-récepteur est hors tension, le courant circule encore légèrement dans les circuits. Retirez le bloc-batterie de l'émetteur-récepteur lorsque vous ne l'utilisez pas pendant une longue période. Dans le cas contraire, le bloc-batterie installé se décharge, et devra être rechargé ou remplacé.

L'écran LCD peut avoir des imperfections cosmétiques qui apparaissent sous forme de petites taches sombres ou lumineuses. Il ne s'agit pas un dysfonctionnement ou d'un défaut, mais d'une caractéristique normale des écrans LCD.

MISES EN GARDE CONCERNANT LA BATTERIE

◇ Mise en garde concernant la batterie

Une mauvaise utilisation des batteries au Li-ion présente les risques suivants : dégagement de fumée, incendie ou éclatement de la batterie. Une mauvaise utilisation peut également endommager la batterie ou en dégrader ses performances.

⚠ **DANGER ! NE JAMAIS** incinérer des blocs-batteries détériorés. Le gaz interne de la batterie peut provoquer une explosion.

⚠ **DANGER ! NE JAMAIS** cogner ou provoquer d'autres chocs sur le bloc-batterie. Ne pas utiliser un bloc-batterie qui a reçu un choc important, qui est tombé au sol ou qui a été soumis à de fortes pressions. Les dommages subis par un bloc-batterie peuvent ne pas être visibles de l'extérieur. Même si la surface de la batterie ne semble pas fissurée ou endommagée, les cellules à l'intérieur de la batterie peuvent se rompre ou prendre feu.

⚠ **DANGER ! NE JAMAIS** laisser le bloc-batterie dans des lieux dans lesquels les températures sont supérieures à 60 °C (140 °F). La montée en température dans les cellules de la batterie, comme cela peut survenir à proximité de flammes ou de poêles, à l'intérieur d'un véhicule exposé au soleil, ou en plein soleil pendant de longues périodes de temps, peut détruire ou enflammer les cellules de la batterie. Les températures excessives peuvent également dégrader les performances du bloc-batterie ou réduire la durée de vie de la batterie.

⚠ **DANGER ! NE JAMAIS** placer des blocs-batteries près d'un feu. La chaleur ou des flammes peuvent provoquer un éclatement ou une explosion. Mettre au rebut les blocs-batteries usagés conformément à la réglementation locale.

⚠ **DANGER ! NE JAMAIS** souder les bornes de la batterie et **NE JAMAIS** modifier le bloc-batterie. Ceci peut provoquer une surchauffe de la batterie, qui risque alors d'éclater, de fumer ou de prendre feu.

⚠ **DANGER ! NE JAMAIS** laisser du liquide provenant de l'intérieur de la batterie entrer en contact avec les yeux. Cela peut causer une cécité. Rincer abondamment les yeux à l'eau courante, sans les frotter et consulter immédiatement un médecin.

⚠ **AVERTISSEMENT ! NE JAMAIS** laisser du liquide provenant de l'intérieur des cellules de la batterie entrer en contact avec le corps. Si cela se produit, rincer immédiatement avec de l'eau propre.

⚠ **AVERTISSEMENT ! NE JAMAIS** mettre le bloc-batterie dans un four à micro-ondes, un récipient haute-pression ou dans un appareil de cuisson à induction. Ceci peut provoquer un incendie, une surchauffe ou conduire à la rupture des cellules de la batterie.

⚠ **AVERTISSEMENT! NE JAMAIS** utiliser de batteries endommagées. Elles pourraient provoquer un incendie.

MISE EN GARDE : NE PAS exposer le bloc-batterie à la pluie, à la neige, à l'eau de mer ou à tout autre liquide. Ne pas charger ou utiliser un bloc humide. Si le bloc est humide, veiller à l'essuyer avec un chiffon propre et sec avant de l'utiliser.

MISE EN GARDE : NE PAS continuer à utiliser le bloc-batterie s'il dégage une odeur anormale, s'il surchauffe, est décoloré ou déformé. Si l'une de ces situations se produit, contactez votre revendeur ou distributeur Icom.

MISE EN GARDE : NE PAS utiliser le bloc-batterie hors de la plage de température spécifiée pour l'émetteur-récepteur (-10 °C ~ +60 °C (14 °F ~ +140 °F)) et la batterie elle-même (-20 °C ~ +60 °C (-4 °F ~ +140 °F)). L'utilisation de la batterie hors de la plage de température spécifiée réduit les performances et la longévité des cellules de la batterie. Noter que la plage de température indiquée pour la batterie peut être plus large que celle qui s'applique à l'émetteur-récepteur. En pareil cas, le fonctionnement de l'émetteur-récepteur peut être altéré par une utilisation en dehors de la plage de température de fonctionnement.

MISE EN GARDE : NE PAS laisser le bloc à pleine charge, entièrement déchargé, ou dans un environnement à température excessive (supérieure à 50 °C, 122 °F) pendant une période prolongée. Dans le cas contraire, la durée de vie du bloc-batterie peut être réduite. Si vous prévoyez de ne pas utiliser le bloc-batterie pendant une période prolongée, retirez-le de l'émetteur-récepteur après l'avoir déchargé. Vous pouvez utiliser le bloc-batterie jusqu'à ce que la capacité se soit réduite de moitié, puis gardez-le en sécurité dans un endroit frais et sec dans la plage de températures suivante :

de -20 °C (-4 °F) à +50 °C (+122 °F) (période inférieure à un mois).

de -20 °C (-4 °F) à +35 °C (+95 °F)* (période inférieure à trois mois).

de -20 °C (-4 °F) à +20 °C (+68 °F) (période inférieure à un an).

* BP-307 : de -20 °C (-4 °F) ~ +40 °C (+104 °F)

VEILLER à remplacer le bloc-batterie par un neuf environ cinq ans après sa fabrication, même s'il tient la charge. Les matériaux présents à l'intérieur des cellules de la batterie se détériorent après un certain temps, même en cas d'utilisation réduite. L'estimation du nombre de fois que vous pouvez recharger le bloc est comprise entre 300 et 500. Même lorsque le bloc semble complètement chargé, le temps de fonctionnement de l'émetteur-récepteur peut être réduit si :

- Le bloc a été fabriqué il y a environ cinq ans.
- Le bloc a été chargé de nombreuses fois.

REMARQUES IMPORTANTES

◇ Mise en garde concernant la recharge

⚠ **DANGER ! NE JAMAIS** charger le bloc-batterie à des endroits exposés à des températures extrêmement élevées, comme à proximité de flammes ou de poêles, à l'intérieur d'un véhicule exposé au soleil, ou en plein soleil. Dans ces environnements, le circuit de sécurité/protection à l'intérieur de la batterie peut s'activer et interrompre la recharge.

⚠ **AVERTISSEMENT ! NE JAMAIS** charger l'émetteur-récepteur durant un orage. Cela risquerait de provoquer un choc électrique, un incendie ou d'endommager l'émetteur-récepteur. Toujours débrancher l'adaptateur de courant avant une tempête.

⚠ **AVERTISSEMENT ! NE JAMAIS** recharger ou laisser la batterie dans le chargeur de batterie au-delà du temps spécifié pour la charge. Si la batterie n'est pas complètement chargée pendant le temps spécifié, interrompre la recharge et retirer la batterie du chargeur de batterie. En continuant à charger la batterie au-delà du temps spécifié, vous pouvez provoquer un incendie, une surchauffe ou détériorer la batterie.

⚠ **AVERTISSEMENT!** Vérifiez régulièrement l'état de la batterie pendant le chargement. Si vous constatez une anomalie, n'utilisez plus la batterie.

MISE EN GARDE : NE PAS insérer le bloc-batterie dans le chargeur s'il est mouillé ou sale. Ceci peut corroder les bornes du chargeur de la batterie ou endommager le chargeur. Le chargeur n'est pas étanche.

MISE EN GARDE : NE PAS charger le bloc-batterie en dehors de la plage de température indiquée : (10 °C ~ 40 °C (50 °F ~ 104 °F)). Icom recommande de charger le bloc à 25 °C (77 °F). Le bloc peut surchauffer ou être détérioré s'il est chargé hors de la plage de température spécifiée. Par ailleurs, ceci peut réduire les performances ou la longévité de la batterie.

◇ En cas d'utilisation d'un récepteur GPS

- Le récepteur GPS est installé sous le panneau supérieur de l'émetteur-récepteur. Aussi, quand le récepteur GPS est activé, ne pas couvrir le haut avec quoi que ce soit susceptible de bloquer les signaux des satellites.
- Les signaux GPS ne traversent pas les objets métalliques. Lors de l'utilisation de l'émetteur-récepteur à l'intérieur d'un véhicule, vous risquez de ne pas recevoir les signaux GPS. Il est recommandé de l'utiliser près d'une fenêtre.
- Le Système Mondial de Positionnement (GPS) est mis en place et géré par le Secrétariat Américain à la Défense. Cette administration est responsable de la précision et de l'entretien du système. Chaque modification appliquée par cette administration peut affecter la précision et le fonctionnement du système GPS.
- Le récepteur GPS peut être inopérant quand l'émetteur-récepteur est utilisé sur une fréquence de 440,205 MHz. Ceci est dû aux signaux générés dans le circuit interne et ne révèle aucun dysfonctionnement de l'émetteur-récepteur.
- Le récepteur GPS risque de ne pas fonctionner s'il est utilisé dans les endroits suivants :
 - Tunnels ou immeubles très hauts
 - Parcs de stationnement souterrains
 - Sous un pont ou un viaduc
 - Dans des zones forestières isolées
 - Par mauvais temps (pluie ou forte couverture nuageuse)

◇ Interférence électromagnétique

Si vous utilisez un LAN sans fil ou la fonction Bluetooth, n'oubliez pas les points suivants : Les produits sans fil LAN et les périphériques Bluetooth fonctionnent sur la bande de 2,4 GHz. La bande de 2,4 GHz est également utilisée par d'autres périphériques, tels que les fours à micro-ondes, les systèmes RFID, les stations de radio amateurs, etc. Si vous utilisez ce périphérique à proximité de tels appareils, des interférences peuvent se produire, réduisant la vitesse de communication et provoquant une connexion instable. Dans de tels cas, utiliser ce périphérique à une certaine distance des autres appareils ou arrêter d'utiliser ces appareils.

Sélection d'un emplacement

Sélectionner un emplacement pour l'émetteur-récepteur qui permette une circulation d'air suffisante, à l'abri de la chaleur et du froid extrêmes, ou de vibrations et à distance des autres sources électromagnétiques.

Ne jamais placer l'émetteur-récepteur dans des zones présentant :

- Des températures inférieures à $-10\text{ }^{\circ}\text{C}$ ($+14\text{ }^{\circ}\text{F}$) ou supérieures à $+60\text{ }^{\circ}\text{C}$ ($+140\text{ }^{\circ}\text{F}$).
- Dans un endroit instable, en pente ou qui vibre.
- Dans la lumière directe du soleil.
- Un environnement présentant une forte humidité et une température élevée.
- Un environnement poussiéreux.
- Un environnement bruyant.

Connexion d'un microphone

Brancher le microphone dans la prise [SP/MIC] et fixer le câble du microphone sur le support du microphone pour éviter une rupture du câble.

① Vérifier que l'émetteur-récepteur est hors tension avant de connecter ou de déconnecter l'équipement en option.

1. Fixer l'anneau fendu du microphone sur le support.
2. Fixer le support du microphone à la borne [GND] à l'aide de sa vis.
3. Brancher le microphone dans la prise [SP/MIC].
(SP : 3,5 mm (1/8 pouce), MIC : 2,5 mm)

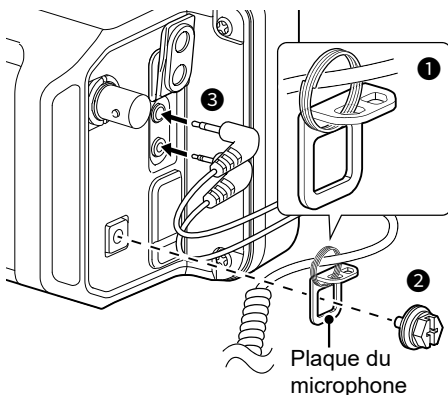

① Lorsque vous branchez d'autres appareils sur les prises [SP/MIC], raccordez le câble sur le support à travers l'anneau fendu (fourni par l'utilisateur).

Fixation des coussinets

Fixer les coussinets, comme illustré ci-dessous.

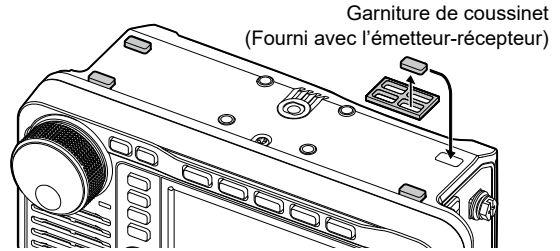

Fixation du bloc-batterie

Installer ou retirer le bloc-batterie, comme indiqué sur l'illustration ci-dessous.

① Lors de l'installation, faire glisser le bloc-batterie et maintenez-le enfoncé jusqu'à ce que les deux loquets soient verrouillés.

Pour installer

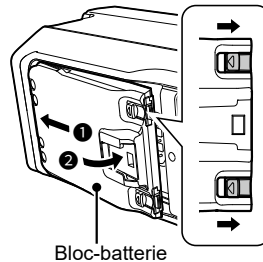

Pour retirer

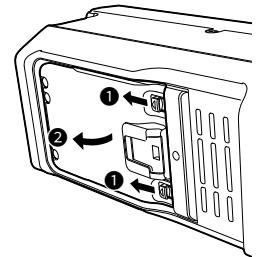

REMARQUE :

- Maintenir le bloc-batterie en place, même lors de l'utilisation d'une source d'alimentation externe.
 - Même lorsque l'émetteur-récepteur est hors tension, le courant circule encore légèrement dans l'émetteur-récepteur. Retirez le bloc-batterie de l'émetteur-récepteur lorsque vous ne l'utilisez pas pendant une longue période. Sinon, le bloc-batterie installé se déchargera.
 - Quand la température est d'environ $0\text{ }^{\circ}\text{C}$ ($+32\text{ }^{\circ}\text{F}$) ou en-dessous, la fonction de protection de la batterie règle automatiquement la puissance de l'émetteur-récepteur sur 0,5 W et désactive les sélections de puissance (1 W, 2,5 W, 5 W et 10 W*).
- * « 10 W » ne peut être sélectionné que lors de l'utilisation d'une source d'alimentation CC externe.

Charger le bloc-batterie

REMARQUE : Avant d'utiliser l'émetteur-récepteur pour la première fois, le bloc-batterie doit être entièrement chargé pour une durée de vie et une utilisation optimales.

① Pour charger le bloc-batterie lorsque l'émetteur-récepteur est sous tension, configurer l'élément suivant sur « ON » (par défaut).

[MENU] » **SET > Fonction > Charging (Power ON)**





Pour charger le bloc-batterie installé sur l'émetteur-récepteur :

- Connecter une source d'alimentation à l'aide d'un câble USB (fourni par l'utilisateur).
 - Connecter un câble d'alimentation CC avec le câble d'alimentation CC fourni.
- ① Voir la Section 13 pour plus de détails.

Pour charger le bloc-batterie qui n'est pas installé sur l'émetteur-récepteur, utiliser le chargeur rapide en option.

① Consultez le Manuel Avancé pour plus de détails.

◆ Icône de batterie

Icône	État de la batterie
	La batterie est en cours de recharge.
	La batterie possède une charge suffisante.
	La batterie est déchargée dans une certaine mesure.
	La batterie est presque déchargée.
	La batterie est presque complètement déchargée. ① Charger immédiatement le bloc-batterie. Sinon, l'icône se met à clignoter rapidement, « LOW BATTERY » s'affiche et l'émetteur-récepteur s'éteint automatiquement.
Pas d'icône	Lorsqu'une alimentation électrique CC (13,8 V CC) est branchée, la batterie n'est pas chargée parce que : • La batterie est complètement rechargée. • « Charging (Power ON) » est réglé sur « OFF ».

① Lorsque l'affichage de l'émetteur-récepteur est éteint, le témoin de charge s'allume en orange pendant la recharge.

Pour afficher l'état de la batterie approprié

Sélectionner le bloc-batterie fourni dans l'élément suivant. (par défaut : BP-272)

[MENU] » **SET > Fonction > Battery Pack Select**

Pour afficher la boîte de dialogue Sélection du bloc-batterie à chaque fois que vous connectez le bloc-batterie, régler l'élément suivant sur « ON ».

[MENU] » **SET > Fonction > Battery Pack Confirmation**

CONSEIL : Garder les bornes des piles propres. C'est une bonne idée de les nettoyer de temps en temps.

◆ Temps de charge

BP-272 (fourni)

Une alimentation électrique CC	Un câble USB	BC-202IP2 (en option)
Approximativement 2,3 heures*1	Approximativement 3,2 heures*1*2	Approximativement 2 heures

BP-307 (en option)

Une alimentation électrique CC	Un câble USB	BC-202IP2 (en option)
Approximativement 4,3 heures*1	Approximativement 5 heures*1*2	Approximativement 4 heures

*1 L'émetteur-récepteur est hors tension pendant la charge.

*2 Lors de l'utilisation d'un port USB de sortie 2 A et d'un câble compatible avec la recharge rapide.

◆ Charge à l'aide d'un câble USB

Vous pouvez charger le bloc-batterie à l'aide d'un câble USB.

REMARQUE :

- Il se peut que vous ne puissiez pas effectuer la charge :
- en fonction de votre câble USB ou de votre adaptateur d'alimentation.
- Si vous utilisez un concentrateur USB ou un port USB à faible puissance.
- Le temps de charge peut varier en fonction du port USB.
- Pour utiliser un téléphone portable ou un ordinateur comme source d'alimentation externe, configurer l'élément suivant sur « ON » (par défaut).

[MENU] » **SET > Fonction > USB Power Input (Phone, Tablet, PC)**

Adaptateur secteur ou batterie externe (Fourni par l'utilisateur)

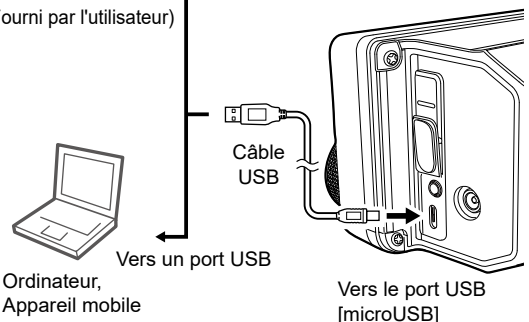

Vers un port USB
Ordinateur, Appareil mobile

Vers le port USB [microUSB]

Panneau avant

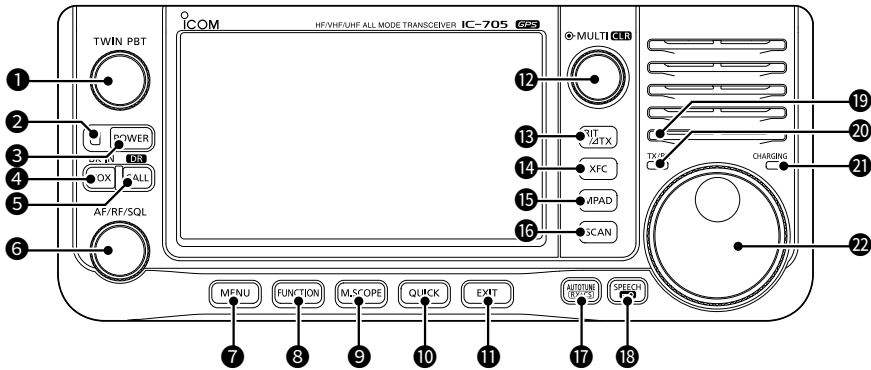

1 CONTRÔLE DE SYNTONISATION DE BANDE PASSANTE (TWIN PBT)

- Appuyer pour basculer entre « PBT1 » et « PBT2 », puis tourner pour régler la valeur de décalage.
- Maintenir enfoncé pendant 1 seconde pour effacer les réglages PBT.

2 INDICATEUR DE PUISSANCE

- S'allume en vert lorsque l'émetteur-récepteur est activé.
- Clignote en vert lorsque l'émetteur-récepteur est en mode veille.
- S'allume en orange lorsque l'affichage est éteint en appuyant sur **POWER**.
- Clignote en orange lorsque l'émetteur-récepteur est en mode veille.

3 TOUCHE D'ALIMENTATION (POWER)

- Appuyer pour mettre l'émetteur-récepteur sous tension.
- Maintenir enfoncé pendant 1 seconde pour mettre l'émetteur-récepteur hors tension.

4 TOUCHE VOX/BREAK-IN (VOX) / BK-IN

Appuyer pour activer ou désactiver la fonction VOX et la fonction Break-in en mode CW.

5 TOUCHE DE FONCTION CALL/DR (CALL) / DR

- Appuyer pour basculer entre le mode canal d'appel et les modes VFO/Mémoire.
- Maintenir enfoncé pendant 1 seconde pour activer ou désactiver la fonction DR.

6 COMMANDE VOLUME/RF GAIN/SQUELCH (AF/RF/SQL)

- Tourner pour régler le niveau de sortie audio.
- Appuyer pour afficher le menu de réglage, puis tourner pour régler le gain RF (sensibilité) ou les niveaux de seuil du silencieux.

7 TOUCHE MENU (MENU)

Appuyer pour ouvrir l'écran MENU.

8 TOUCHE DE FONCTION (FUNCTION)

Appuyer pour ouvrir l'écran FUNCTION.

9 TOUCHE MINI SCOPE (M.SCOPE)

- Appuyer pour afficher l'écran mini analyseur.
- Maintenir enfoncé pendant 1 seconde pour afficher l'écran analyseur de spectre.

10 TOUCHE RAPIDE (QUICK)

Appuyer pour ouvrir l'écran QUICK MENU.

11 TOUCHE EXIT (EXIT)

Appuyer pour quitter un écran de réglage ou revenir à l'écran précédent.

12 COMMANDE MULTI-FUNCTION (MULTI) / CLR

- Appuyer pour ouvrir le menu multifonctions pour différents ajustements.
- Tourner pour régler la valeur attribuée à **MULTI**.

13 TOUCHE RIT/ΔTX (RIT/ΔTX)

- Appuyer pour activer ou désactiver la fonction de syntonisation par incrément du récepteur (RIT) ou la fonction ΔTX.
- Maintenir enfoncé pour basculer entre la fonction RIT et la fonction ΔTX.

14 TOUCHE TRANSMIT FREQUENCY CHECK (XFC)

- En mode Semi-duplex ou Duplex, en maintenant la touche enfoncée, il est possible de surveiller la fréquence d'émission.
- En mode Simplex, en maintenant la touche enfoncée, le silencieux s'ouvre provisoirement et annule la fonction de réduction du bruit.
- ① En mode DV, en maintenant la touche enfoncée, il est possible de surveiller les signaux en mode FM ou DV, selon le réglage du moniteur numérique.

Panneau avant

15 TOUCHE BLOC-NOTES 

- Appuyer pour appeler successivement le contenu des blocs-notes.
- Maintenir enfoncé pendant 1 seconde pour enregistrer le contenu affiché dans le Bloc-notes.

16 TOUCHE DE BALAYAGE 

- Appuyer pour afficher l'écran SCAN SELECT.
- Maintenir enfoncé pendant 1 seconde pour démarrer le balayage sélectionné précédemment.

17 TOUCHE AUTO TUNE/RX CALL SIGN CAPTURE 

- En mode CW, une pression sur la touche permet de syntoniser automatiquement la fréquence de trafic sur un signal CW à proximité.
- En mode DV, appuyer pour afficher la liste de l'historique RX, ou maintenir enfoncé pendant 1 seconde pour capturer le dernier indicatif d'appel reçu (station ou répéteur) en tant que destination d'appel temporaire.

18 TOUCHE SPEECH/LOCK 

- Appuyer pour annoncer la fréquence de trafic ou le mode.
- Maintenir enfoncé pendant 1 seconde pour verrouiller électroniquement .

19 CAPTEUR DE LUMIÈRE AMBIANTE

Permet d'ajuster automatiquement la luminosité du rétroéclairage de l'écran.

① **NE PAS** couvrir le capteur.

20 INDICATEUR TX/RX

S'allume en rouge pendant l'émission et s'allume en vert à réception d'un signal.

21 INDICATEUR DE CHARGE

S'allume en orange pendant la charge lorsque l'affichage de l'émetteur-récepteur est éteint.

22 MAIN DIAL 

Tourner pour changer la fréquence de trafic.

Panneau inférieur

Il est possible d'installer une base de montage d'un autre fabricant en utilisant les trous* de vis sur le panneau inférieur.

* Motif de trou AMPS

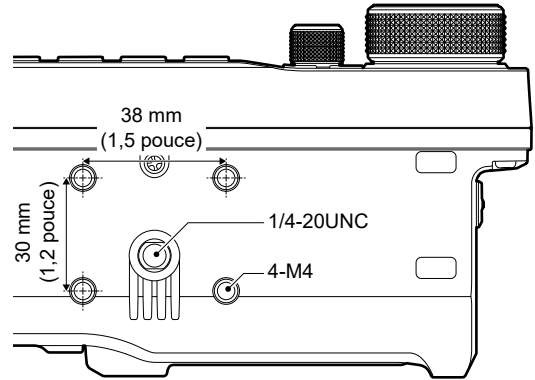

Panneaux latéraux

Panneau latéral droit

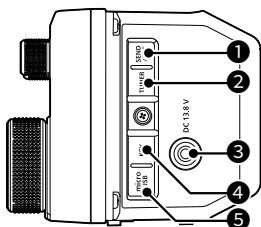

Panneau latéral gauche

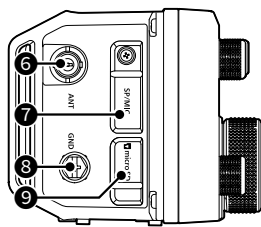

❶ PRISE SEND/ALC [SEND/ALC]

Connecter pour contrôler l'émission avec des unités externes non Icom ou la prise de sortie ALC d'un amplificateur linéaire non Icom.

❷ PRISE TUNER [TUNER]

Permet de connecter le câble de commande d'un syntoniseur d'antenne externe avec une prise stéréo 3,5 mm (1/8 po).

❸ PRISE D'ALIMENTATION CC [DC 13.8 V]

Permet de connecter une alimentation 13,8 V CC via le câble d'alimentation CC.

❹ CONNECTEUR DE TOUCHE [KEY]

Se connecte à une pioche simple, un manipulateur double contact, un manipulateur électronique externe, ou un clavier externe avec une prise stéréo 3,5 mm (1/8 po).

❺ PORT microUSB (TYPE-B) [microUSB]

Se connecte à une source d'alimentation externe, un ordinateur ou un autre périphérique USB.

❻ CONNECTEUR D'ANTENNE [ANT]

Connecter à un connecteur coaxial de type BNC 50 Ω.

❼ CONNECTEUR HAUT-PARLEUR-MICROPHONE [SP/MIC]

Connecter un microphone de haut-parleur ou un casque.

(SP : 3,5 mm (1/8 pouce), MIC : 2,5 mm)

❶ Vérifier que l'émetteur-récepteur est hors tension avant de connecter ou de déconnecter l'équipement en option.

❽ BORNE DE MISE À LA TERRE [GND]

Connecter à la terre afin d'éviter les chocs électriques, les interférences TV, radio et autres problèmes.

❾ FENTE POUR CARTE microSD [microSD CARD]

Insérer une carte microSD (fournie par l'utilisateur).

Microphone du haut-parleur

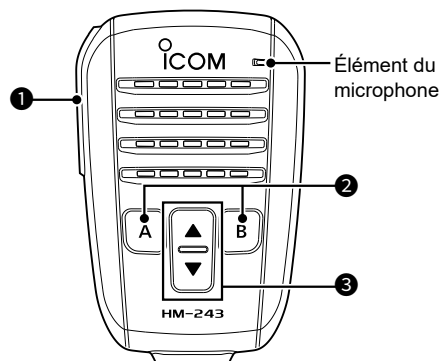

❶ COMMUTATEUR [PTT]

Maintenir enfoncé pour émettre, relâcher pour recevoir.

REMARQUE : Pour optimiser la lisibilité du signal, tenir le microphone à une distance entre 5 et 10 cm (2 à 4 pouces) de la bouche et parler normalement.

❷ TOUCHE [A]

Appuyer pour activer la fonction attribuée de la touche [A]. (Par défaut : Home CH)

TOUCHE [B]

Appuyer pour activer la fonction attribuée de la touche [B]. (Valeur par défaut : VFO/MEMO)

❸ TOUCHES [▲]/[▼] (UP/DOWN)

- Appuyer pour changer la fréquence de trafic ou un canal de mémoire.
- Maintenir enfoncé pour changer continuellement la fréquence ou le canal de mémoire.

CONSEIL : Vous pouvez modifier la fonction attribuée des touches [▲], [▼], [A] et [B] dans l'élément suivant.

[MENU] » [SET > Fonction > Remote MIC Key]

Affichage de l'écran tactile

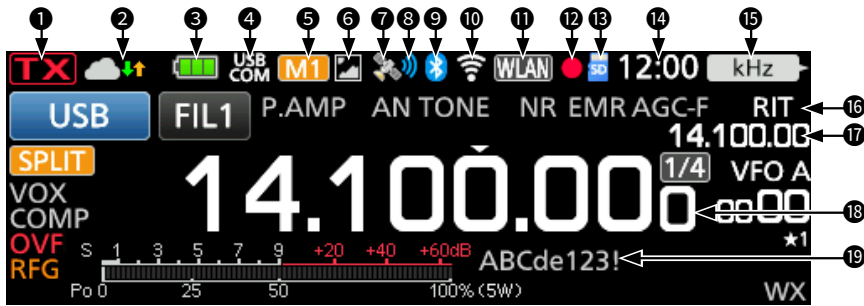
**① INDICATEUR D'ÉTAT TX**

Affiche l'état d'émission.

- **TX** s'affiche pendant l'émission.
- **TX** (avec des pointillés) s'affiche lorsque la fréquence sélectionnée se trouve en dehors de la plage de fréquence de limite de bande.
- S'affiche en orange lorsque l'émetteur-récepteur est en mode de borne.
- **TX** (Grisé) s'affiche lorsque la transmission est inhibée.

② ICÔNE PASSERELLE INTERNE/ SYNTONISATION

Affiche l'état de la communication lors de l'utilisation de la fonction de passerelle interne. Affiche l'état de syntonisation d'antenne.

③ ICÔNE DE BATTERIE

Affiche l'état de charge du bloc-batterie installé. Toucher l'icône pour afficher l'écran VOLTAGE.

- ① Aucune icône ne s'affiche lors de l'utilisation d'une source d'alimentation externe.
- ② s'affiche lors du chargement du bloc-batterie.

④ INDICATEUR DE CONNEXION USB

S'affiche lorsqu'un périphérique USB externe est connecté via un câble USB.

⑤ ICÔNES M1~M8/T1~T8

- « M1 »~« M8 » s'affiche lorsque « External Keypad » sur l'écran CONNECTORS est réglé sur « ON » et que vous utilisez la fonction Manipulateur à mémoire.
- « T1 »~« T8 » s'affiche lors de l'utilisation de la mémoire vocale TX.

⑥ ICÔNE DE PARTAGE D'IMAGES

Affiché lorsque la fonction Partage d'Images est activée.

⑦ ICÔNE GPS

Affiche l'état du récepteur GPS. Toucher l'icône pour afficher l'écran GPS INFORMATION.

⑧ ICÔNE D'ALARME GPS

S'affiche lorsque la fonction d'alarme GPS est en MARCHÉ.

⑨ ICÔNE Bluetooth

S'affiche lorsqu'un appareil Bluetooth est connecté.

⑩ ICÔNE DE RÉSEAU LOCAL SANS FIL

Affiche la puissance du signal WLAN lorsque l'appareil est connecté à un réseau sans fil.

⑪ ICÔNE DE COMMANDE RÉSEAU

Affiché pendant la connexion à l'émetteur-récepteur à l'aide du RS-BA1 en option, pour le fonctionnement de commande à distance.

⑫ ICÔNES DE L'ENREGISTREUR VOCAL

Affiché pendant l'enregistrement ou la pause lors de l'utilisation de l'enregistreur vocal.

⑬ ICÔNE CARTE SD

Apparaît quand une carte microSD est insérée et clignote pendant l'accès à la carte.

⑭ AFFICHAGE DE L'HORLOGE

Affiche l'heure locale actuelle. Toucher l'affichage pour faire apparaître l'heure locale actuelle et l'heure UTC.

⑮ INDICATEUR DE FONCTION POUR COMMANDE MULTIFONCTIONS

Affiche la fonction attribuée à **MULTI**.

⑯ ICÔNE RIT/ΔTX

S'affiche lorsque la fonction de syntonisation par incrément de la réception (RIT) ou la fonction ΔTX est activée.

⑰ AFFICHAGE DE FRÉQUENCE RIT/ΔTX/ SPLIT/DUPLEX

- Affiche la fréquence décalée de déplacement pour les fonctions RIT ou ΔTX.
- Affiche la fréquence de déplacement pour la fonction Duplex ou la fréquence Semi-duplex.

⑱ AFFICHAGE DE LA FRÉQUENCE

Affiche la fréquence de trafic.

⑲ NOM DE MÉMOIRE

Affiche le nom de mémoire s'il est saisi.

Affichage de l'écran tactile

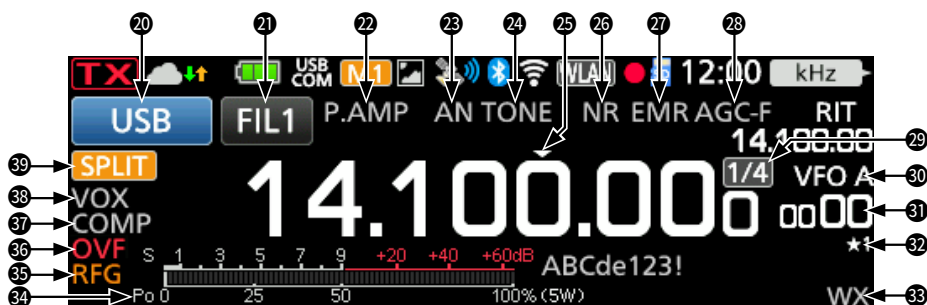

20 INDICATEUR DE MODE **USB**
Affiche le mode de fonctionnement sélectionné.

21 INDICATEUR DE FILTRE IF **FIL1**
Affiche le numéro de filtre IF sélectionné.
① Un point « · » s'affiche sur l'indicateur de filtre IF lorsque vous modifiez la largeur de la bande passante IF.

22 ICÔNES PRÉAMPLIFICATEUR/ATTÉNUATEUR
S'affiche lorsque l'un des préamplificateurs (P.AMP) ou l'atténuateur (ATT) est activé.

23 INDICATEUR NOTCH
S'affiche lorsque la fonction Auto Notch (AN) ou Manual Notch (MN) est activée.

24 ICÔNES DE SUPPRESSEUR DE BRUIT/ TONALITÉ/SILENCIEUX NUMÉRIQUE
Affiché lorsque les fonctions de supprimeur de bruit (NB), tonalité, ou silencieux numérique sont activées.

25 ICÔNE DE SYNTONISATION RAPIDE
Affiché quand la fonction de syntonisation rapide est activée.

26 ICÔNES DE RÉDUCTION DE BRUIT/ SYNTONISATION AUTOMATIQUE
S'affiche lorsque la fonction de réduction du bruit (NR) ou de syntonisation auto est activée.

27 ICÔNES EMR/BK/RÉPONSE AUTO/PERTE DE PAQUET
S'affiche lorsque la fonction de requête de surveillance améliorée (EMR), d'interruption (BK), de réponse automatique () est activée, ou lorsque « L » s'affiche lorsqu'une perte de paquets s'est produite.

28 ICÔNE AGC
S'affiche lorsque la commande automatique de gain (AGC) est activée.

29 1/4 ICÔNE
Affiché lorsque la fonction de syntonisation 1/4 est activée.

30 ICÔNES VFO/MÉMOIRE
Affiche « VFO A » ou « VFO B » quand le mode VFO est sélectionné, et affiche « MEMO » quand le mode Mémoire est sélectionné.

31 AFFICHAGE DU CANAL MÉMOIRE
Affiche le numéro du canal mémoire sélectionné.

32 ICÔNE DE CANAL DE MÉMOIRE DE SÉLECTION
Indique que le canal de mémoire affiché est assigné comme canal de mémoire de sélection (★1~★3).

33 ICÔNE D'ALERTE MÉTÉO
S'affiche lorsque la fonction d'alerte météo est activée. (Pour la version des États-Unis uniquement)

34 MULTIMÈTRE
Affiche différentes valeurs et niveaux, selon la fonction que vous sélectionnez.

35 ICÔNE DE GAIN RF
Affiché quand le gain RF est réduit.

36 ICÔNE OVF
S'affiche à réception d'un signal excessivement fort.

37 ICÔNE DE COMPRESSEUR VOCAL
S'affiche lorsque la fonction de compresseur vocal est activée.

38 INDICATEURS BK-IN/F-BKIN/VOX
S'affiche quand la fonction Semi Break-in (BK-IN), Full Break-in (F-BKIN) ou VOX est activée.

39 ICÔNES SEMI-DUPLEX/DUPLEX
S'affiche lorsque la fonction Semi-duplex ou Duplex (DUP-/DUP+) est activée.

Affichage de l'écran tactile

◇ Écran FUNCTION

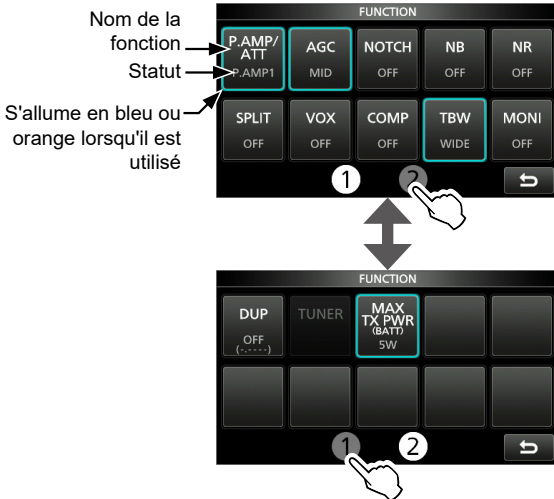

- Appuyer sur **FUNCTION** pour ouvrir l'écran FUNCTION dans le mode sélectionné.
- ① Pour fermer l'écran FUNCTION, appuyer sur **EXIT**.
- ① Toucher [①] ou [②] en bas de l'écran pour sélectionner l'écran FUNCTION 1 ou 2.

Liste de l'écran FUNCTION

- *1 Toucher pendant 1 seconde pour sélectionner la fonction.
- *2 Toucher pendant 1 seconde pour ouvrir son menu de fonction.
- *3 Toucher pendant 1 seconde pour activer la fonction Semi-duplex rapide.
- *4 Toucher pendant 1 seconde pour lancer la syntonisation manuelle.

P.AMP/ATT	P.AMP	AGC*2	NOTCH*2
OFF	OFF	FAST	OFF
P.AMP1	ON	MID	AN
P.AMP2		SLOW	MN
ATT*1			
NB*2	NR*2	SPLIT*3	VOX*2
OFF	OFF	OFF	OFF
ON	ON	ON	ON
BKIN*2	TONE*2		
OFF	OFF	DTCS (T)	
BKIN	TONE	TONE (T)/DTCS (R)	
F-BKIN	TSQL	DTCS (T)/TSQL (R)	
		DTCS	TONE (T)/TSQL (R)
D.SQL*2	COMP	TBW	1/4
OFF	OFF	WIDE	OFF
DSQL	ON	MID	ON
CSQL		NAR	
MONI*2	DUP*2	TUNER*4	MAX TX PWR
OFF	OFF	OFF	0.5 W
ON	DUP-	ON	1 W
	DUP+		2.5 W
			5 W
			10 W

Affichage de l'écran tactile

◇ Écran MENU



- Appuyer sur **[MENU]** pour ouvrir l'écran MENU dans le mode sélectionné.
 ① Pour fermer l'écran MENU, appuyer sur **[EXIT]**.
 ② Toucher [①] ou [②] en bas de l'écran pour sélectionner l'écran MENU 1 ou 2.

◇ QUICK MENU

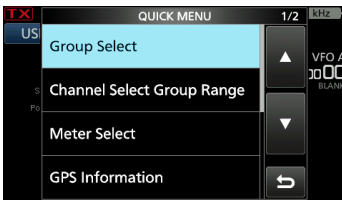

- Appuyer sur **[QUICK]** pour ouvrir l'écran QUICK MENU.

◇ Menus multifonctions

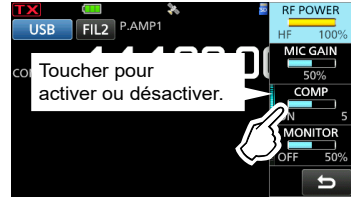

- Ouvrir le menu Multifonctions en appuyant sur **[MULTI]** (commande Multifonctions).
- Ouvrir les menus spéciaux en maintenant **[VOX]** ou **[BK-IN]** enfoncé pendant 1 seconde.
- Pendant que le menu multifonctions est ouvert, toucher l'élément désiré et tourner **[MULTI]** pour régler la valeur désirée.

Éléments du menu multifonctions

- *1 Toucher la limite pour activer ou désactiver la fonction, ou pour régler l'élément sélectionné.
- *2 Toucher l'élément pendant 1 seconde pour régler en tournant **[MULTI]**, même lorsque le menu multifonctions est fermé.

SSB	SSB-D	CW	RTTY
RF POWER*2	RF POWER*2	RF POWER*2	RF POWER*2
MIC GAIN*2	MIC GAIN*2	KEY SPEED*2	TPF*1
COMP*1*2		CW PITCH*2	
MONITOR*1*2	MONITOR*1*2		MONITOR*1*2
AM	FM/WFM	DV	NB
RF POWER*2	RF POWER*2	RF POWER*2	LEVEL*2
MIC GAIN*2	MIC GAIN*2	MIC GAIN*2	DEPTH*2
			WIDTH*2
MONITOR*1*2	MONITOR*1*2	MONITOR*1*2	
NR	NOTCH	VOX	BK-IN
LEVEL*2	POSITION*2	GAIN*2	DELAY*2
	WIDTH*1	ANTI VOX*2	
		DELAY*2	
		VOICE DELAY*1	

Molette multifonctions

Lorsque le menu multifonctions est fermé, **(MULTI)** peut être activé pour régler les fonctions en appuyant sur **(RIT/ΔTX)** ou en touchant l'élément pendant 1 seconde sur les menus multifonctions. La fonction s'affiche dans le coin supérieur droit de l'écran.

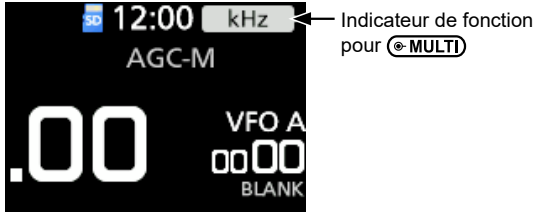

* Sur les menus multifonctions, toucher l'élément pendant 1 seconde pour attribuer la fonction à **(MULTI)**.

Indicateur	Action	
RIT	Tourner	Règle la fréquence RIT.
	Maintenir enfoncé	Efface la fréquence RIT.
ΔTX	Tourner	Règle la fréquence ΔTX.
	Maintenir enfoncé	Efface la fréquence ΔTX.
kHz	Modifie la fréquence de trafic par pas de kHz. (Mode VFO uniquement) ① Pour assigner cette fonction, maintenir (MULTI) enfoncé pendant 1 seconde lorsque la fonction RIT ou ΔTX est désactivée.	
M-CH	Sélectionne des canaux de mémoire. (Mode mémoire et mode canal d'appel uniquement) Lors de l'utilisation de la fonction DR, sélectionne une station individuelle ou un répéteur pré-réglé. ① Pour assigner cette fonction, maintenir (MULTI) enfoncé pendant 1 seconde lorsque la fonction RIT ou ΔTX est désactivée.	
RF PWR*	Ajuste la puissance d'émission en sortie.	
MIC G*	Ajuste le gain du microphone.	
COMP*	Ajuste le niveau du compresseur vocal.	
MONI*	Ajuste le niveau sonore de la fonction de surveillance.	
SPEED*	Ajuste la vitesse de manipulation.	
PITCH*	Ajuste la hauteur CW.	
NB LEV*	Ajuste le niveau du supprimeur de bruit.	
NB DEP*	Ajuste la PROFONDEUR (niveau d'atténuation du bruit).	
NB WID*	Ajuste la LARGEUR (durée d'effacement).	
NR LEV*	Ajuste le niveau de Réduction du bruit.	
NOTCH*	Ajuste la fréquence de filtre Notch.	
VOX G*	Ajuste le gain VOX.	
A-VOX*	Ajuste le niveau ANTI VOX.	
VOX D*	Ajuste la durée du délai VOX.	
BKIN D*	Ajuste la durée du délai Break-in.	

Lors de la première mise sous tension

Avant d'allumer l'émetteur-récepteur pour la première fois, vérifier que toutes les connexions sont correctement établies.

CONSEIL : Quand vous arrêtez l'émetteur-récepteur, il mémorise les réglages en cours. Par conséquent, quand vous rallumez l'émetteur-récepteur, il redémarre avec les mêmes réglages.

Sélection du mode

Mode VFO

Vous pouvez régler la fréquence en tournant **(MAIN DIAL)**.

Mode Mémoire

Vous pouvez saisir le contenu dans le canal désiré dans la liste MÉMOIRE.

Mode Canal d'appel

Les canaux d'appel (ou canal principal) sont utilisés pour appeler les fréquences les plus couramment utilisées. Deux canaux d'appel sont assignés à chacune des bandes 144 et 430 MHz.

Mode canal météo

Les canaux météo sont utilisés pour entendre les canaux météo des programmes de la National Oceanographic and Atmospheric Administration (NOAA).

- ① Sélectionnable uniquement dans la version des États-Unis.
- ① Consultez le Manuel Avancé pour plus de détails.

Sélection du mode VFO, mémoire ou de canal d'appel

① Pour sélectionner le mode canal d'appel, sélectionnez la bande 144 ou 430.

1. Toucher l'icône VFO/MÉMOIRE.

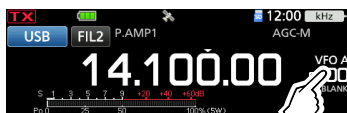

- Ouvre l'écran VFO/MÉMOIRE.
2. Toucher [VFO], [MEMO], ou [CALL].



- ① Vous pouvez également sélectionner le mode canal d'appel en appuyant sur **(CALL)**.

Mise sous ou hors tension

- Pour allumer l'émetteur-récepteur, appuyer sur **(POWER)**.
- Pour éteindre l'émetteur-récepteur, maintenir **(POWER)** enfoncé pendant 1 seconde jusqu'à ce que « POWER OFF... » apparaisse.

Ajustement du niveau du volume

Tourner **(AF/RF/SQL)** pour régler le niveau de volume.

Utilisation du mode VFO

L'IC-705 dispose de 2 oscillateurs à fréquence variable (VFO), « A » et « B ». Ces 2 VFO sont pratiques pour sélectionner rapidement 2 fréquences, ou pour le fonctionnement en semi-duplex. Vous pouvez utiliser l'un des deux VFO pour opérer sur une fréquence et un mode.

◇ Sélection du VFO A ou VFO B

1. Toucher l'icône VFO/MÉMOIRE.
 - Ouvre l'écran VFO/MÉMOIRE.
2. Toucher [A/B] pour sélectionner le VFO A ou le VFO B.



◇ Égalisation du VFO A et du VFO B

Il est possible de régler la fréquence du VFO affiché sur le VFO qui n'est pas affiché.

1. Toucher l'icône VFO/MÉMOIRE.
 - Ouvre l'écran VFO/MÉMOIRE.
2. Toucher [A/B] pendant 1 seconde.

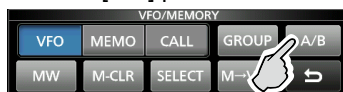

Sélection de la bande de trafic

Effectuer les étapes suivantes pour changer la bande de trafic.

1. Toucher les chiffres des MHz. (Exemple : 14)

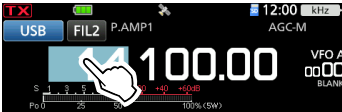

- Ouvre l'écran BAND STACKING REGISTER.

2. Toucher une touche de bande. (Exemple : 21)

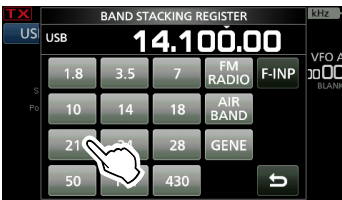

- Affiche une fréquence de 21 MHz.

CONSEIL : À propos de l'enregistrement d'empilage de bandes

Leregistre d'empilement de bande fournit 3 mémoires pour chaque bande. Lorsque vous changez la bande de trafic ou le registre, la fréquence et le mode utilisés précédemment sont mémorisés.

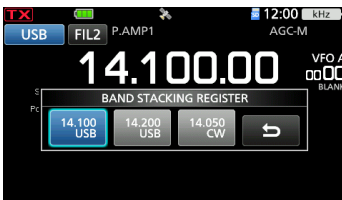

Pour afficher le contenu du registre d'empilement de bande :

- Toucher la touche de bande pendant 1 seconde à l'étape 2.
 - Toucher les chiffres des MHz pendant 1 seconde sur l'écran de veille.
- ① Toucher pour revenir à l'écran précédent.

Sélection du mode de fonctionnement

Vous pouvez choisir entre les modes SSB (LSB/USB), données SSB (LSB-DATA/USB-DATA), CW, CW inverse, RTTY, RTTY inverse, AM, données AM (AM-DATA) FM, données FM, (FM DATA), DV et WFM.

1. Toucher l'icône du mode (Exemple : USB).

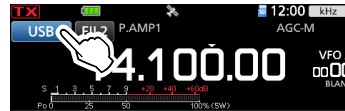

- Ouvre l'écran MODE.

2. Sur l'écran MODE, toucher la touche du mode désirée. (Exemple : CW).



- ① Dans les modes SSB, AM ou FM, la touche [DATA] apparaît.
- ① En mode DV, la touche [GPS] apparaît. Lorsque le mode GPS TX est sélectionné, apparaît sur le témoin de mode de fonctionnement.

Liste de sélection du mode de fonctionnement

- ① Toucher la touche du mode pour sélectionner le mode de fonctionnement.

Touche de mode	Mode de fonctionnement	
[SSB]	USB	LSB
[CW]	CW	CW-R
[RTTY]	RTTY	RTTY-R
[AM]	AM	
[FM]	FM	
[DV]	DV	
[WFM]	WFM	
[DATA]	LSB	LSB-D
	USB	USB-D
	AM	AM-D
	FM	FM-D

Sélection du mode Données

Vous pouvez utiliser les communications de données (SSTV, RTTY (AFSK), PSK31, JT65B et FT8).

- ① Quand un mode de données est sélectionné, il est possible de couper l'entrée du microphone.

MENU » SET > Connectors > MOD Input > **DATA MOD**

Réglage de la fréquence

◇ Utilisation du bouton principal

- Sélectionner la bande de trafic désirée.
 - Tourner (MAIN DIAL).
 - La fréquence change en fonction du pas de syntonisation sélectionné.
- ① **TX** s'affiche quand vous réglez une radiofréquence amateur, et **TX** (avec une bordure pointillée) s'affiche quand vous réglez une fréquence en dehors de la bande Ham, ou en dehors des limites de bande que vous avez configurées.

◇ Informations sur la fonction Pas de Syntonisation

Il est possible de régler le pas de syntonisation de (MAIN DIAL) pour chaque mode de fonctionnement. Toucher les chiffres des kHz pour activer ou désactiver la fonction Pas de Syntonisation. ① L'icône de la fonction Pas de Syntonisation « ▼ » s'affiche au-dessus du chiffre 1 kHz.

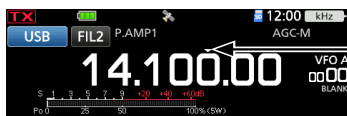
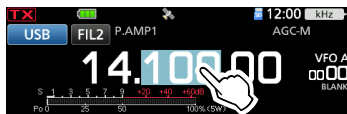

La fonction Pas de Syntonisation est activée.

◇ Changement du Pas de Syntonisation

Lorsque la fonction Pas de Syntonisation est activée, il est possible de modifier les pas de syntonisation de chaque mode de fonctionnement.

- Sélectionner le mode de fonctionnement désiré. (Exemple : USB)
- Toucher le chiffre des kHz pendant 1 seconde.

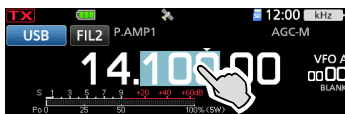

• Ouvrir l'écran TS (SSB).

- Toucher le pas de syntonisation désiré. (Exemple : 0,1 k)



• Le pas de syntonisation est réglé et renvoie à l'écran précédent.

◇ Informations sur la fonction Syntonisation Fine pas 1 Hz

Il est possible d'utiliser le pas de syntonisation minimum de 1 Hz pour une syntonisation fine dans les modes SSB, CW et RTTY.

Toucher les chiffres des Hz pendant 1 seconde pour activer ou désactiver la fonction Syntonisation Fine.

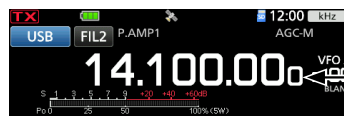
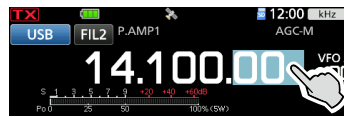

Le chiffre 1 Hz s'affiche.

◇ Informations sur la fonction Syntonisation 1/4

Modes SSB-D, CW et RTTY

Avec la Fonction de Syntonisation désactivée, activer la fonction Syntonisation 1/4 afin de réduire la vitesse de syntonisation au quart de la vitesse normale pour une syntonisation plus fine.

- Appuyer sur (FUNCTION).
 - Ouvre l'écran FUNCTION.
- Toucher [1/4].

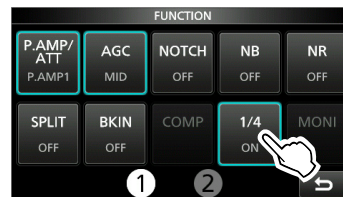

- Appuyer sur (EXIT).

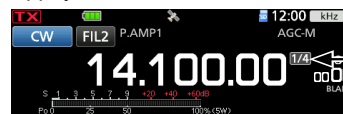

La fonction Syntonisation 1/4 est activée.

◇ Informations sur la fonction Pas de Syntonisation Automatique

Le Pas de Syntonisation change automatiquement, selon la vitesse de rotation de (MAIN DIAL).

① Il est possible de changer les réglages de la fonction Pas de Syntonisation Automatique dans le menu suivant.

[MENU] » SET > Fonction > MAIN DIAL Auto TS

Réglage de la fréquence

◇ Saisie directe d'une fréquence

Il est possible de régler la fréquence sans tourner (MAIN DIAL) en la saisissant directement sur le clavier numérique.

Saisie de la fréquence d'utilisation

1. Toucher les chiffres des MHz. (Exemple : 14)
 - Ouvre l'écran BAND STACKING REGISTER.
2. Toucher [F-INP].



• Ouvre l'écran F-INP.

3. Commencer la saisie avec le chiffre le plus significatif.



- ① Pour effacer la saisie, toucher [CE].
- ① Pour effacer la saisie et revenir à l'écran précédent, appuyer sur [EXIT].

4. Toucher [ENT] pour configurer la fréquence saisie.

Ferme l'écran F-INP.

- ① Si vous touchez [ENT] quand les chiffres en-dessous de 100 kHz ne sont pas saisis, « 0 » sera automatiquement saisi dans les chiffres qui sont vides.

Exemples de saisie

- 14,025 MHz : [1], [4], [*(-)], [0], [2], [5], [ENT]
- 18,0725 MHz : [1], [8], [*(-)], [0], [7], [2], [5], [ENT]
- 730 kHz : [0], [*(-)], [7], [3], [ENT]
- 7,000 MHz : [7], [ENT]
- 5,100 MHz : [5], [*(-)], [1], [ENT]
- 144,680 MHz : [1], [4], [4], [*(-)], [6], [8], [ENT]
- Changement de 21,280 MHz à 21,245 MHz : [*(-)], [2], [4], [5], [ENT]

- ① Toucher [*(-)] en premier pour entrer les mêmes chiffres MHz comme fréquence d'utilisation.

Saisie du décalage en Semi-duplex

1. Toucher les chiffres des MHz. (Exemple : 14)
 - Ouvre l'écran BAND STACKING REGISTER.
2. Toucher [F-INP].



• Ouvre l'écran F-INP.

3. Saisir le décalage en Semi-duplex.



[SPLIT] ou [-SPLIT] est affiché.

① Informations

- Si vous souhaitez un sens de décalage négatif, toucher [*(-)].
- Saisir le décalage entre -9,999 MHz et +9,999 MHz (pas de 1 kHz).
- Pour effacer la saisie, toucher [CE].
- Pour effacer la saisie et revenir à l'écran précédent, appuyer sur [EXIT].
- Après la saisie, la fonction Semi-duplex est automatiquement activée.

4. Pour enregistrer la saisie, toucher [SPLIT] ou [-SPLIT].

• Ferme l'écran F-INP.

Exemples de saisie

- 5 kHz : [5], [SPLIT]
- -10 kHz : [*(-)], [1], [0], [-SPLIT]

REMARQUE : Si la fréquence de trafic saisie se trouve en dehors d'une plage de fréquences d'une bande amateur, la fréquence d'émission est automatiquement réglée sur la fréquence de limite de bande.

Réglage de la fréquence

◇ Saisie directe d'une fréquence (suite)

Sélection d'un canal de mémoire par numéro

1. Sélectionner le mode Mémoire.
2. Sélectionner un groupe de mémoire.
 - ① Pour sélectionner un groupe de mémoire, toucher l'icône VFO/MEMORY, puis toucher [GROUP].
3. Toucher les chiffres des MHz. (Exemple : 14)
 - Ouvre l'écran BAND STACKING REGISTER.
4. Toucher [F-INP].



- Ouvre l'écran F-INP.

5. Saisir un numéro de canal de mémoire. (Exemple : 2)



- ① Si le groupe de canal d'appel est sélectionné, saisir un chiffre entre « 0 » et « 3 ».

- 0 : 144 C1
- 1 : 144 C2
- 2 : 430 C1
- 3 : 430 C2

6. Toucher [MEMO] pour configurer le canal de mémoire du numéro saisi.
 - Ferme l'écran F-INP.
 - Le contenu du canal de mémoire sélectionné s'affiche.

◇ Bip de limite de bande

L'appareil émet un bip de limite de bande et **TX** (avec une ligne en pointillé) s'affiche quand l'opérateur entre dans la plage de fréquence d'une bande amateur ou quand il en sort.

- ① Il est possible de changer les réglages du Bip de limite de bande dans le menu suivant.

[MENU] » SET > Fonction > **Band Edge Beep**

- ① Si « Beep Level » est réglé sur « 0% », aucun bip n'est émis.

[MENU] » SET > Fonction > **Beep Level**

◇ Saisie d'une Limite de bande

Lorsque « ON (User) » ou « ON (User) & TX Limit » est sélectionné sur l'écran « Band Edge Beep », il est possible de saisir un total de 30 paires de fréquence de limite de bande.

① Informations

- Au départ, toutes les fréquences de bande Ham sont saisies. Par conséquent, vous devez d'abord les modifier ou les supprimer, puis insérer une nouvelle ligne pour saisir une nouvelle limite de bande.
- Vous ne pouvez pas saisir une fréquence chevauchante, ou une fréquence en dehors des fréquences de bande Ham de pré-réglées.
- Les limites des bandes sont saisies en commençant par la fréquence la plus basse.
- Ces paramètres sont faciles avec le CS-705.

1. Ouvrir l'écran « Band Edge Beep ».

[MENU] » SET > Fonction > **Band Edge Beep**

2. Toucher « ON (User) » ou « ON (User) & TX Limit. »
 - ① Si vous sélectionnez « ON (User) & TX Limit », vous pouvez limiter la transmission à l'intérieur de la plage de fréquence saisie.

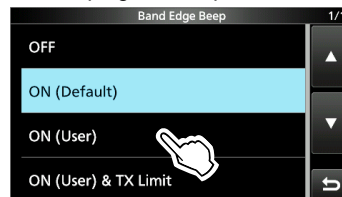

3. Toucher « User Band Edge. »

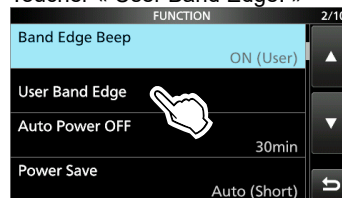

- Ouvre l'écran « User Band Edge ».

Réglage de la fréquence

Modification d'une Limite de bande

Il est possible de modifier une limite de bande saisie par défaut ou de changer les fréquences de limite de bande.

1. Ouvrir l'écran « User Band Edge ».
2. Toucher la limite de bande que vous souhaitez modifier.
(Exemple : 6: 14.000.000 – 14.350.000 MHz)

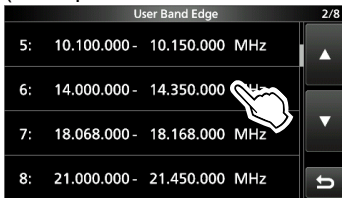

3. Modifier la fréquence de limite de bande inférieure, puis toucher [ENT]. (Exemple : 14,1)

Exemple de saisie : [*] [1] [ENT]

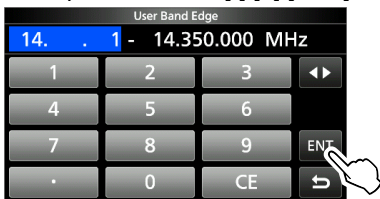

4. Modifier la fréquence de limite de bande supérieure, puis toucher [ENT]. (Exemple : 14,25)

Exemple de saisie : [*] [2] [5] [ENT]

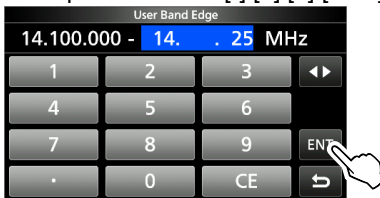

- La limite de bande modifiée est enregistrée et renvoie à l'écran précédent.

CONSEIL : Il est également possible de modifier la fréquence en tournant (MAIN DIAL) ou (MULTI).

Suppression d'une Limite de bande

Vous pouvez supprimer les limites de bande dont vous n'avez plus besoin.

1. Ouvrir l'écran « User Band Edge ».
2. Toucher pendant 1 seconde la limite de bande à effacer.
(Exemple : 1: 1.800.000 – 1.999.999 MHz)

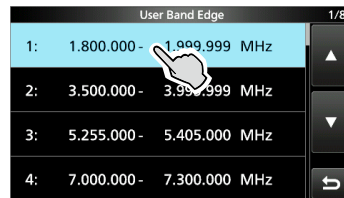

3. Toucher « Delete ».

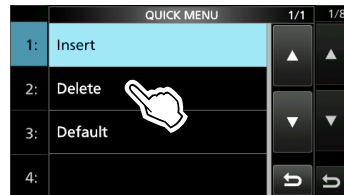

- La limite de bande sélectionnée est supprimée et renvoie à l'écran précédent.

Réglage de la fréquence

◇ Saisie d'une Limite de bande (Suite)

Saisie d'une nouvelle Limite de bande

Vous pouvez saisir de nouvelles fréquences limites de bande dans une ligne de limite de bande vide.

1. Ouvrir l'écran « User Band Edge ».
2. Toucher une bande vide. (Exemple : 12)

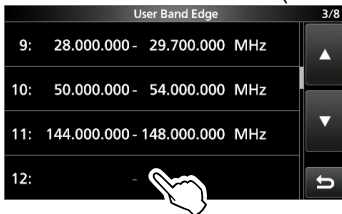

3. Saisir la fréquence de limite de bande inférieure, puis toucher [ENT]. (Exemple : 433.)

Exemple d'entrée : [4] [3] [3] [ENT]



4. Saisir la fréquence de limite de bande supérieure, puis toucher [ENT]. (Exemple : 439,9)
- Exemple de saisie : [4] [3] [9] [.] [9] [ENT]

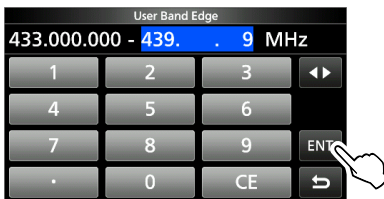

- La limite de bande saisie est enregistrée et renvoie à l'écran précédent.

Insertion d'une Limite de bande

Vous pouvez insérer une nouvelle limite de bande et saisir de nouvelles fréquences de bande, entre deux entrées limites de bande saisies.

1. Ouvrir l'écran « User Band Edge ».
2. Toucher pendant 1 seconde la limite de bande au-dessus de laquelle une nouvelle limite de bande doit être insérée. (Exemple : 1: 3.500.000 – 3.999.999 MHz)

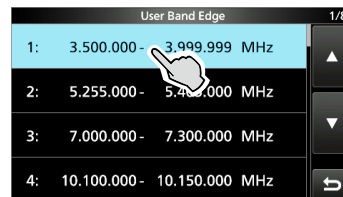

① La nouvelle limite de bande sera insérée au-dessus de la limite de bande sélectionnée.

3. Toucher « Insert ».



4. Saisir la fréquence de limite de bande inférieure, puis toucher [ENT]. (Exemple : 1,85)
- Exemple de saisie : [1] [.] [8] [5] [ENT]



5. Saisir la fréquence de limite de bande supérieure, puis toucher [ENT]. (Exemple : 1,95)
- Exemple de saisie : [.] [9] [5] [ENT]

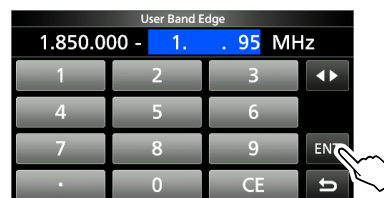

- La limite de bande saisie est enregistrée et renvoie à l'écran précédent.

Réglage de la fréquence

Réinitialisation de toutes les limites de bande sur celles pré-réglées

Les étapes ci-dessous réinitialiseront toutes les limites de bande sur leurs réglages initiaux. Tous les réglages saisis seront supprimés.

1. Ouvrir l'écran « User Band Edge ».
2. Toucher une limite de bande quelconque pendant 1 seconde.

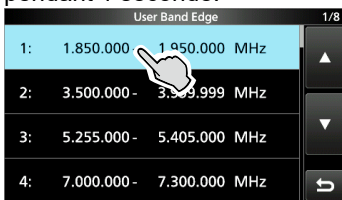

3. Toucher « Default ».

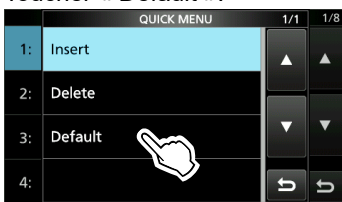

4. Toucher [YES].



- Toutes les limites de bande sont réinitialisées à leurs réglages par défaut.

Fonction Verrouillage de molette

La fonction Verrouillage de molette empêche les changements de fréquence provoqués par un déplacement accidentel de (MAIN DIAL).

① Cette fonction verrouille électroniquement la molette.

Maintenir  enfoncé pendant 1 seconde pour activer ou désactiver la fonction Verrouillage de molette.

- Pendant le fonctionnement en Semi-duplex, il est possible d'activer la fonction Verrouillage de Semi-duplex.

MENU » **SET > Fonction > Lock Function**

Gain RF et niveau SQL

1. Appuyer sur (AF/RF/SQL).
2. Toucher un élément pour le régler. (Exemple : RF GAIN)

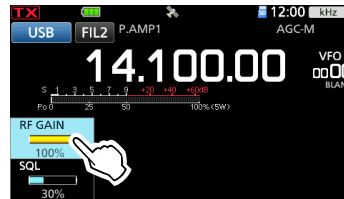

3. Tourner (AF/RF/SQL).

Gain RF

Vous pouvez régler la sensibilité de réception.

Si un signal parasite puissant est reçu, tourner (AF/RF/SQL) dans le sens antihoraire pour réduire le gain RF.

① « RFG » indique que le gain RF est réduit.

① Si un signal puissant est reçu et « OVF » (débordement) apparaît, réduire le gain RF jusqu'à ce que « OVF » disparaisse.

Niveau du silencieux (SQL)

Il existe 2 types de niveaux SQL, selon le mode de fonctionnement.

• **Silencieux**

Tourner (AF/RF/SQL) jusqu'à ce que le bruit disparaisse et que le voyant TX/RX s'éteigne.

① S'active lorsque le niveau du silencieux est réglé entre 30% et 50% en mode FM, AM*, ou DV.

* Uniquement lorsque la bande AIR est sélectionnée.

• **Silencieux Compte S**

Le Silencieux Compteur S désactive la sortie audio du haut-parleur ou du casque quand le signal reçu est plus faible que le niveau du silencieux compteur S spécifié.

Tourner (AF/RF/SQL) dans le sens horaire pour augmenter le niveau de seuil du compteur S.

① S'active lorsque le niveau du silencieux est réglé entre 50% et 100% dans n'importe quel mode.

Affichage de mesure

◆ Sélection de l'affichage de mesure

Il est possible d'afficher l'un des 6 paramètres d'émission différents (Po, SWR, ALC, COMP, Vd et Id) selon les préférences de l'utilisateur.

Toucher le paramètre pour afficher une des mesures.

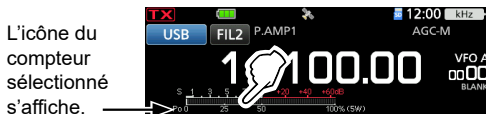

L'icône du compteur sélectionné s'affiche.

◆ Multimètre

Vous pouvez afficher tous les paramètres en même temps.

① La mesure TEMP apparaît également sur le multimètre.

Toucher le paramètre actuellement affiché pendant 1 seconde pour afficher le multimètre.

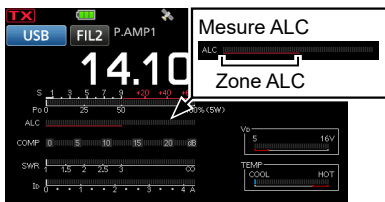

Lorsque la mesure Vd se situe dans la ligne rouge inférieure ou en dessous, la puissance de sortie peut diminuer ou l'émetteur-récepteur risque de s'arrêter.



Zone d'inhibition TX
Affiche la température des MOS-FET finaux de l'amplificateur.

- S :** Affiche le niveau de puissance du signal de réception.
- Po :** Affiche la puissance relative d'émission en sortie.
- SWR :** Affiche le SWR de l'antenne à la fréquence sélectionnée.
- ALC :** Affiche le niveau ALC. Quand la mesure indique que le niveau du signal d'entrée dépasse le niveau autorisé, l'ALC limite la puissance RF. Réduire le niveau de gain du microphone en pareil cas.
- COMP :** Indique le niveau de compression quand le compresseur vocal est en service.
- Vd :** Affiche la tension de drain des MOS-FET finaux de l'amplificateur.
- Id :** Affiche le courant de drain des MOS-FET finaux de l'amplificateur.
- TEMP :** Affiche la température des MOS-FET finaux de l'amplificateur.

Ajustement de la puissance d'émission en sortie

Avant d'émettre, surveiller la fréquence de trafic sélectionnée pour vérifier que l'émission ne risque pas de parasiter d'autres stations sur la même fréquence. Il est d'usage en communication amateur de commencer par écouter la fréquence, puis, même si aucune communication n'est captée, de demander une ou deux fois si la fréquence est occupée avant de commencer à trafiquer sur la fréquence.

1. Sélectionner le mode de fonctionnement. (Exemple : RTTY)
2. Toucher le compteur pour afficher la mesure Po.

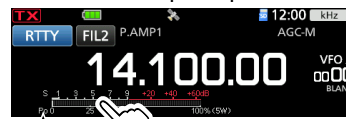

« Po » s'affiche.

3. Appuyer sur **[MULTI]** pour ouvrir le menu multifonctions.
4. Maintenir **[PTT]** enfoncé.
 - L'indicateur TX/RX s'allume en rouge et **[TX]** apparaît.
 - Le niveau du compteur Po change selon le niveau de votre voix en mode SSB. Elle passe à l'affichage de compteur S en réception.
5. Toucher **[RF POWER]** et tourner **[MULTI]** pour régler la puissance de sortie d'émission entre 0 et 100% (par pas de 1%).

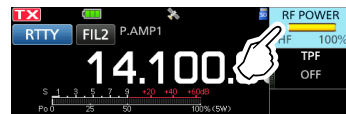

- ① En mode AM, la puissance de sortie d'émission maximum représente un quart de sortie de l'autre mode.
- ② La puissance de sortie d'émission est limitée à la puissance de sortie d'émission maximale.

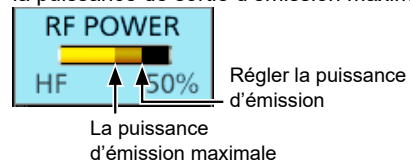

6. Relâcher **[PTT]**.
 - Retourne pour recevoir.

Réglage de la puissance d'émission maximale

La puissance d'émission maximale dépend de la source d'alimentation.

- Lors de l'utilisation d'une alimentation électrique CC externe (13,8 V CC) : 10 W
 - Pendant l'utilisation du bloc-batterie : 5 W
- ① Lors de la connexion d'une source d'alimentation externe à l'aide d'un câble USB, le bloc-batterie est utilisé comme source d'alimentation en cours d'émission.

1. Appuyer sur **[FUNCTION]** pour ouvrir l'écran FUNCTION.
2. Toucher ② en bas de l'écran.
3. Toucher **[MAX TX PWR]**.



- Ouvre l'écran MAX TX POWER.
4. Toucher la puissance d'émission maximale souhaitée.
 - ① En mode AM, la puissance de sortie d'émission maximum représente un quart de sortie de l'autre mode.
 5. Pour fermer l'écran FUNCTION, appuyer sur **[MULTI]**.
 - La puissance d'émission maximale s'affiche sur le compteur Po.
- ① Vous pouvez également modifier la puissance d'émission maximale en mode SET.

Ajustement du gain du microphone

1. Régler la bande de trafic et le mode sur SSB, AM, FM ou DV.
2. Appuyer sur **[MULTI]** pour ouvrir le menu multifonctions.
3. Maintenir **[PTT]** enfoncé.
4. Toucher **[MIC GAIN]** et tourner **[MULTI]** pour ajuster le gain du microphone.

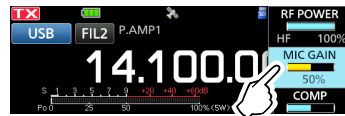

① Informations

- Tenir le microphone à une distance de 5 à 10 cm (2 à 4 pouces) de la bouche, puis maintenir **[PTT]** enfoncé sur le microphone et parler normalement.
 - **[MULTI]** En mode SSB, toucher le compteur TX pour sélectionner la mesure ALC, et tourner ALC pour ajuster le gain du microphone jusqu'à ce que l'indication du compteur oscille entre 30 et 50 % de l'échelle ALC.
 - En mode AM, FM ou DV, vérifier la clarté audio avec une autre station, ou utiliser la fonction de monitoring.
5. Relâcher **[PTT]**.
 - Retourne pour recevoir.

4 RÉCEPTION ET ÉMISSION

Préamplificateurs

Le préamplificateur amplifie les signaux reçus à l'entrée du récepteur pour améliorer le rapport signal/bruit et la sensibilité. Un préamplificateur est utilisé à réception de signaux faibles.

① Chaque bande mémorise le réglage Préamplificateur.

- Appuyer sur **[FUNCTION]**.
 - Ouvre l'écran FUNCTION.
- Toucher **[P.AMP/ATT]** ou **[P.AMP]**.
 - ① Dans la bande HF ou 50 MHz, toucher **[P.AMP/ATT]** pour sélectionner P.AMP1, P.AMP2 ou OFF.
 - ① Dans la bande 144 ou 430 MHz, toucher **[P.AMP]** pour activer ou désactiver cette fonction



- Pour fermer l'écran FUNCTION, appuyer sur **[EXIT]**.

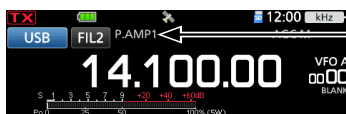

S'affiche lorsqu'un préampli est activé.

HF 50 MHz	P.AMP 1	Préamplificateur à gamme dynamique large. Son efficacité est optimale dans les bandes HF basses.
	P.AMP 2	Préamplificateur haute sensibilité. Son efficacité est optimale dans les bandes plus élevées.
144 MHz 430 MHz	P.AMP	Amplifie les signaux reçus.

REMARQUE : Lorsque vous utilisez le préamplificateur à réception de signaux forts, il peut se produire une distorsion du signal de réception. En pareil cas, éteignez le préampli.

Atténuateur

À l'exception des bandes 144 et 430 MHz

L'atténuateur empêche la distorsion du signal désiré en présence de signaux proches forts ou de puissants champs électromagnétiques, tels que ceux générés par une station de radiodiffusion émettant à proximité.

① Chaque bande mémorise le réglage Atténuateur.

- Appuyer sur **[FUNCTION]**.
 - Ouvre l'écran FUNCTION.
- Toucher **[P.AMP/ATT]** pendant 1 seconde.
 - ① Toucher **[P.AMP/ATT]** de nouveau fois pour désactiver l'atténuateur.



- Pour fermer l'écran FUNCTION, appuyer sur **[EXIT]**.



Affiché lorsque l'atténuateur est activé.

- ① Si un signal puissant est reçu et « OVF » (débordement) apparaît, activer l'atténuateur ou réduire le gain RF jusqu'à ce que « OVF » disparaisse.

Fonction RIT

La fonction RIT (Syntonisation pas à pas de la fréquence de réception) compense les différences dans les fréquences des autres stations.

La fonction décale votre fréquence de réception jusqu'à $\pm 9,99$ kHz sans décaler la fréquence d'émission.

1. Appuyer sur **[RIT/ΔTX]**.

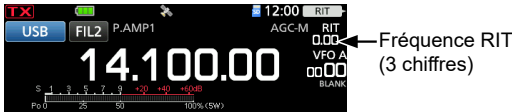

- La fonction RIT s'active.

- ① Si la fonction ΔTX s'active, maintenir **[RIT/ΔTX]** enfoncé pendant 1 seconde.
 - ① Lors de l'utilisation de la fonction Syntonisation Fine, la fréquence RIT s'affiche avec 4 chiffres au lieu de 3.
 - ① Une nouvelle pression sur **[RIT/ΔTX]** désactive la fonction RIT.
2. Tourner **[MULTI]** pour régler la fréquence RIT afin qu'elle corresponde à la fréquence de la station reçue.



① Il est possible de réinitialiser la fréquence RIT sur « 0.00 » en maintenant **[MULTI]** enfoncé pendant 1 seconde.

3. Après avoir communiqué, appuyer sur **[RIT/ΔTX]** pour désactiver la fonction RIT.

◇ Fonction de monitoring RIT

Lorsque la fonction RIT est activée, vous pouvez surveiller directement la fréquence de trafic en maintenant **[XFC]** enfoncé.

- ① La fonction RIT est temporairement désactivée pendant le monitoring.
- ① Les réglages de Réduction du bruit, Filtre Notch et Double PBT sont temporairement désactivés pendant le monitoring.

Fonction de monitoring

La fonction de monitoring permet de surveiller l'audio en émission. Utiliser cette fonction pour vérifier les caractéristiques vocales pour ajuster les paramètres audio en émission.

① Il est possible d'entendre l'effet local CW quel que soit le réglage de la fonction de monitoring.

1. Sélectionner le mode de fonctionnement à surveiller. (Exemple : USB)
2. Appuyer sur **[FUNCTION]**.
 - Ouvre l'écran FUNCTION.
3. Toucher **[MONI]** pour activer la fonction de monitoring.
 - ① Une pression sur **[MONI]** permet d'activer ou de désactiver la fonction de monitoring.



4. Si vous souhaitez régler la sortie audio du moniteur, appuyez sur **[MONI]** pendant 1 seconde.
5. Tourner **[MULTI]** pour ajuster MONITOR sur la sortie audio la plus pure entre 0 % et 100 %, en parlant à un niveau de voix normal.



6. Pour fermer le menu Multifonctions, appuyer sur **[MULTI]**.

REMARQUE : Lors de l'utilisation de la fonction VOX, désactiver la fonction de monitoring. Autrement, l'audio émis fera écho.

Commande de la fonction AGC

Modes SSB, CW, RTTY et AM

La fonction de commande automatique de gain (AGC) commande le gain du récepteur pour avoir un niveau de sortie audio constant, même lors de grandes variations du signal réceptionné.

① Chaque mode et chaque bande mémorisent le réglage AGC.

◇ Sélection des constantes de temps pré-réglées de l'AGC

L'émetteur-récepteur est doté des réglages FAST (RAPIDE), MID (MOYEN) et pré-réglage SLOW (LENT) AGC pour tous les modes, à l'exception des modes FM, WFM et DV.

1. Sélectionner le mode de fonctionnement. (Exemple : SSB)
2. Appuyer sur **[FUNCTION]**.
• Ouvre l'écran FUNCTION.
3. Toucher **[AGC]** pour sélectionner la constante de temps désirée.
① Toucher **[AGC]** permet de sélectionner FAST, MID ou SLOW.
② Pour les modes FM, WFM et DV, FAST est réglé sur une valeur fixe.



4. Pour fermer l'écran FUNCTION], appuyer sur **[EXIT]**.

REMARQUE : Lors de la réception de signaux faibles, la fonction AGC réduit rapidement le gain du récepteur à réception d'un signal fort momentané. Quand ce signal disparaît, l'émetteur-récepteur peut ne pas recevoir les signaux faibles à cause de l'action de l'AGC. Dans ce cas, sélectionner FAST ou toucher **[AGC]** pendant 1 seconde pour ouvrir l'écran AGC, puis sélectionner OFF.

◇ Réglage de la constante de temps de l'AGC

Vous pouvez régler la constante de temps pré-réglée de l'AGC sur la valeur désirée.

1. Sélectionner le mode de fonctionnement. (Exemple : SSB)
2. Appuyer sur **[FUNCTION]**.
• Ouvre l'écran FUNCTION.
3. Toucher **[AGC]** pendant 1 seconde.



- Ouvre l'écran AGC (SSB).
4. Toucher FAST, MID ou SLOW. (Exemple : MID)

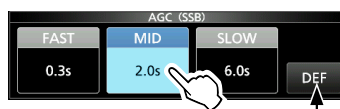

Il est possible de rétablir les réglages par défaut en appuyant sur cette touche pendant 1 seconde.

5. Tourner **(MAIN DIAL)** pour régler la constante de temps.
6. Pour fermer l'écran AGC (SSB), appuyer sur **[EXIT]**.

Constantes de temps de l'AGC pouvant être sélectionnées (unité : secondes)

Mode	Par défaut	Constantes de temps réglables
LSB USB	0,3 (FAST)	OFF, 0,1, 0,2, 0,3, 0,5, 0,8, 1,2, 1,6, 2,0, 2,5, 3,0, 4,0, 5,0 ou 6,0
	2,0 (MID)	
	6,0 (SLOW)	
CW/RTTY	0,1 (FAST)	OFF, 0,1, 0,2, 0,3, 0,5, 0,8, 1,2, 1,6, 2,0, 2,5, 3,0, 4,0, 5,0 ou 6,0
	0,5 (MID)	
	1,2 (SLOW)	
AM	3,0 (FAST)	OFF, 0,3, 0,5, 0,8, 1,2, 1,6, 2,0, 2,5, 3,0, 4,0, 5,0, 6,0, 7,0 ou 8,0
	5,0 (MID)	
	7,0 (SLOW)	
FM/WFM/DV	0,1 (FAST)	Fixe

Utilisation du Double PBT numérique

Modes SSB, CW, RTTY et AM

Pour rejeter les interférences, la fonction de syntonisation de bande passante double numérique (PBT) réduit la largeur de la bande passante IF en décalant électroniquement la fréquence IF légèrement au-dessus ou en dessous de la fréquence centrale IF. Le IC-705 utilise la fonction numérique en utilisant la méthode de filtrage FPGA (circuit intégré pré-diffusé programmable).

① Chaque mode mémorise le réglage PBT.

- Appuyer sur **(TWIN PBT)** pour sélectionner « PBT1 ».
 - ① Chaque pression sélectionne « PBT1 » ou « PBT2 ».



« 1 » (PBT1) ou
« 2 » (PBT2)

- Tourner **(TWIN PBT)** pour régler la valeur de décalage.
 - La largeur de la bande passante et la valeur de décalage s'affichent.
 - ① Maintenir **(TWIN PBT)** enfoncé pendant 1 seconde pour effacer le réglage PBT.
- Répéter les étapes 1 et 2 pour régler la valeur de décalage pour « PBT2 ».

① Informations

- Pour réduire la largeur de bande passante IF, décaler « PBT1 » et « PBT2 » dans la direction opposée l'un de l'autre pour réduire la zone de chevauchement.
- Pour décaler l'IF vers la gauche ou la droite, régler « PBT1 » et « PBT2 » sur la même valeur.
- Il est possible de régler le PBT par pas de 50 Hz dans les modes SSB, CW et RTTY, et de 200 Hz en mode AM. En pareil cas, la valeur de décalage centrale change par pas de 25 Hz dans les modes SSB, C et, RTTY, et de 100 Hz en mode AM.

REMARQUE : En tournant **(TWIN PBT)**, du bruit peut être généré. Ce bruit provient du FPGA et n'est le signe d'aucun dysfonctionnement de l'appareil.

① Informations

- Un point « · » s'affiche sur l'indicateur de filtre IF lorsque vous modifiez la largeur de la bande passante IF, à l'aide du double PBT numérique.

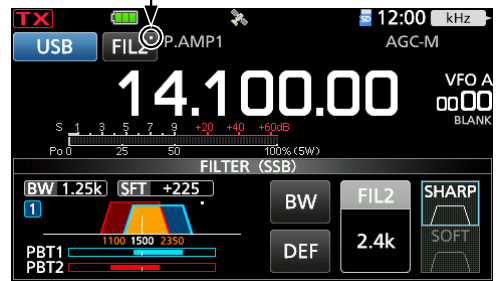

- Toucher l'icône Filtre pendant 1 seconde pour afficher la largeur de bande passante actuelle et pour décaler la valeur. Ouvre l'écran FILTER.

Bande passante
largeur Décalage valeur

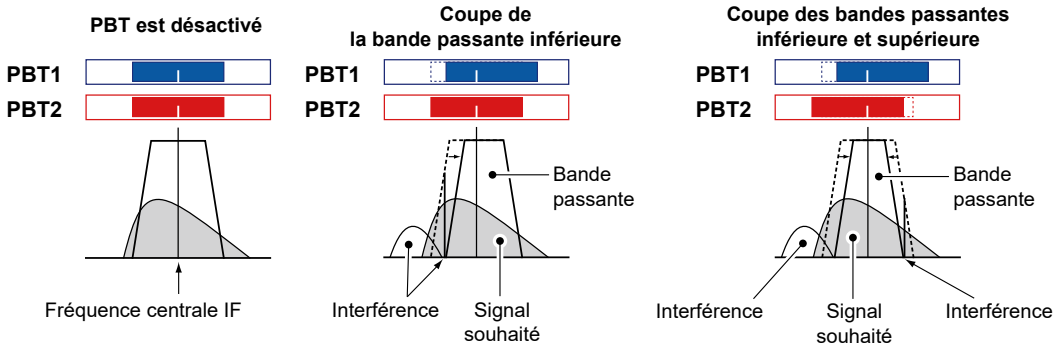
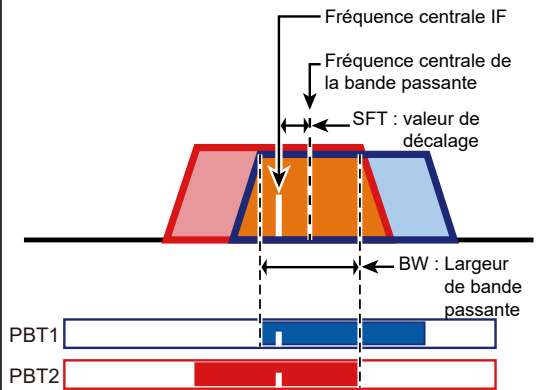
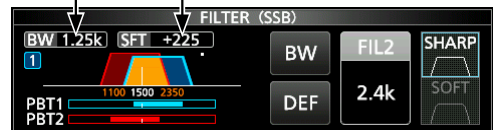

Sélection du filtre IF

Modes SSB, CW, RTTY et AM

L'IC-705 possède 3 largeurs de bande passante de filtre IF pour chaque mode, et il est possible de les sélectionner sur l'écran FILTER.

Il est possible de régler le filtre IF sur large (FIL 1), moyen (FIL 2), ou étroit (FIL 3).

1. Sélectionner le mode de fonctionnement. (Exemple : USB)
2. Toucher l'icône du filtre pendant 1 seconde.

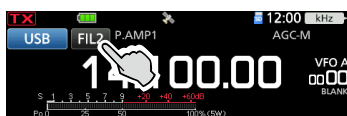

- Ouvre l'écran FILTER (SSB).
3. Toucher l'icône du filtre plusieurs fois pour sélectionner FIL 1 (large), FIL 2 (moyen) ou FIL 3 (étroit).
 4. Toucher [BW].

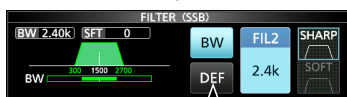

Il est possible de rétablir les réglages par défaut en appuyant sur cette touche pendant 1 seconde.

- Sélectionne le mode de largeur de bande passante.
5. Tourner (MAIN DIAL) pour sélectionner la largeur de bande passante.
 - ① Il n'est pas possible de modifier la largeur de bande passante en mode FM, FM-D, WFM ou DV.
 - ① Lors de la modification de la largeur de bande passante, la valeur de réglage de Double PBT numérique revient en position centrale.
 - ① « BPF » s'affiche quand une largeur de bande de moins de 500 Hz est sélectionnée en mode SSB, CW ou RTTY.
 6. Pour fermer l'écran FILTER, appuyer sur [EXIT].

CONSEIL : En cas de réglage du filtre IF sur FIL2 ou FIL3 en mode FM, l'émetteur-récepteur transmettra en mode FM étroit.

Mode	Filtre IF	Plage pouvant être sélectionnée (pas)
SSB	FIL 1 (3,0 kHz)	50 Hz à 500 Hz (50 Hz)/ 600 Hz à 3,6 kHz (100 Hz)
	FIL 2 (2,4 kHz)	
	FIL 3 (1,8 kHz)	
SSB-D	FIL 1 (3,0 kHz)	50 Hz à 500 Hz (50 Hz)/ 600 Hz à 3,6 kHz (100 Hz)
	FIL 2 (1,2 kHz)	
	FIL 3 (500 Hz)	
CW	FIL 1 (1,2 kHz)	50 Hz à 500 Hz (50 Hz)/ 600 Hz à 3,6 kHz (100 Hz)
	FIL 2 (500 Hz)	
	FIL 3 (250 Hz)	
RTTY	FIL 1 (2,4 kHz)	50 Hz à 500 Hz (50 Hz)/ 600 Hz à 2,7 kHz (100 Hz)
	FIL 2 (500 Hz)	
	FIL 3 (250 Hz)	
AM AM-D	FIL 1 (9,0 kHz)	200 Hz à 10,0 kHz (200 Hz)
	FIL 2 (6,0 kHz)	
	FIL 3 (3,0 kHz)	
FM FM-D DV	FIL 1 (15 kHz)	Fixe
	FIL 2 (10 kHz)	
	FIL 3 (7,0 kHz)	
WFM	FIL 1 (200 kHz)	Fixe

Sélection de la forme du filtre IF

Modes SSB et CW

Vous pouvez régler la forme du filtre IF pour chaque mode.

1. Sélectionner le mode de fonctionnement. (Exemple : USB)
2. Toucher l'icône du filtre pendant 1 seconde.
 - Ouvre l'écran FILTER (SSB).
3. Toucher [SHARP] ou [SOFT].

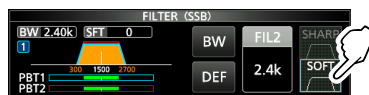

4. Pour fermer l'écran FILTER, appuyer sur [EXIT].

- **SHARP**
Cette sélection permet d'accentuer la largeur de bande passante du filtre. Le filtre possède un facteur de forme presque idéal. Les signaux en dehors de la bande passante sont énormément filtrés et cela procure une meilleure qualité audio.

- **SOFT**
L'épaulement du filtre possède une forme ronde comme dans les filtres analogiques. Ceci diminue les composantes de bruit dans les fréquences basses et élevées de la bande passante du filtre et augmente le rapport signal/bruit du signal cible. Ces caractéristiques jouent un rôle important dans la capture des signaux très faibles dans la bande de 50 MHz, par exemple. Le facteur de forme est conservé, et l'acuité de la bande passante est excellente.

Filtre Notch

Modes SSB, CW, RTTY, AM et FM

L'IC-705 est dotée des fonctions Notch automatique et Notch manuel.

La fonction Notch automatique atténue les tonalités de battement, les signaux de syntonisation, etc. Peut être utilisé dans les modes SSB, AM et FM.

Le Notch manuel atténue les tonalités de battement, les signaux de syntonisation et ainsi de suite, en réglant manuellement la fréquence de filtrage. Peut être utilisé dans les modes SSB, CW, RTTY et AM.

◇ Sélection du type de filtre Notch

- Appuyer sur **[FUNCTION]**.
 - Ouvre l'écran FUNCTION.
- Toucher **[NOTCH]**.
 - ① Toucher **[NOTCH]** pour basculer entre « AN (Auto Notch) », « MN (Manual Notch) » et OFF.



- Pour fermer l'écran FUNCTION, appuyer sur **[EXIT]**.

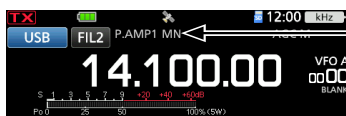

S'affiche lorsqu'un filtre Notch est sélectionné.

◇ Réglage du filtre Notch manuel

Lorsque Manual Notch est sélectionné, régler la fréquence filtrée.

- Appuyer sur **[FUNCTION]**.
 - Ouvre l'écran FUNCTION.
- Toucher **[NOTCH]** pendant 1 seconde.



- Ouvre le menu NOTCH.
 - La fonction Notch manuel est automatiquement sélectionnée et « MN » s'affiche.
- Toucher **[WIDTH]** plusieurs fois pour sélectionner la largeur du filtre Notch manuel sur « WIDE », « MID » ou « NAR ».

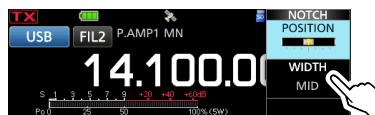

- Tourner lentement **[MULTI]** pour atténuer manuellement la fréquence.
- Pour fermer le menu NOTCH, appuyer sur **[EXIT]**.

REMARQUE : Du bruit peut être généré pendant l'ajustement. Ce bruit provient du FPGA et n'est le signe d'aucun dysfonctionnement de l'appareil.

Suppresseur de bruit

Modes SSB, CW, RTTY et AM

Le supprimeur de bruit élimine les perturbations impulsionnelles telles que celles générées par le circuit d'allumage des véhicules.

- Appuyer sur **[FUNCTION]**.
 - Ouvre l'écran FUNCTION.
- Toucher **[NB]**.
 - ① Une pression sur **[NB]** permet d'activer ou de désactiver cette fonction.

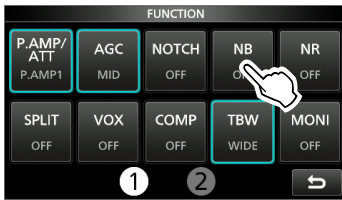

- Pour fermer l'écran FUNCTION, appuyer sur **[EXIT]**.

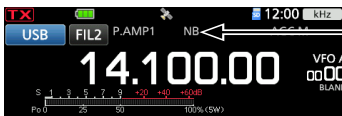

Affiché lorsque la fonction Supprimeur De Bruit est activée.

REMARQUE : Lors de l'utilisation du Supprimeur de bruit, les signaux reçus peuvent être déformés s'ils sont excessivement puissants ou si le bruit n'est pas une perturbation impulsionnelle. En pareil cas, couper le Supprimeur de bruit, ou diminuer la valeur DEPTH sur le menu NB. Voir la description ci-dessous pour plus de détails.

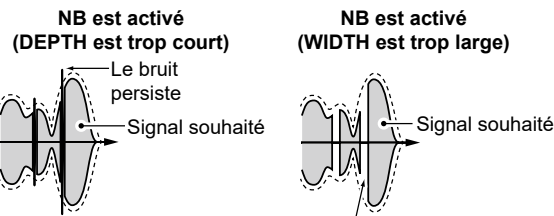
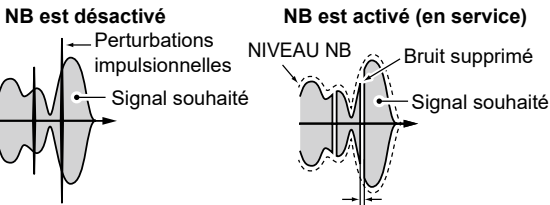

Une partie du signal souhaité est également supprimée

◇ Ajustement du niveau NB et de l'heure

Pour traiter différents types de bruit, il est possible d'ajuster le niveau d'atténuation, la profondeur et la largeur de suppression dans le menu NB.

- Appuyer sur **[FUNCTION]**.
 - Ouvre l'écran FUNCTION.
- Toucher **[NB]** pendant 1 seconde.



- Active le Supprimeur de bruit et ouvre le menu NB.
- Toucher l'élément pour le régler. (Exemple : DEPTH)

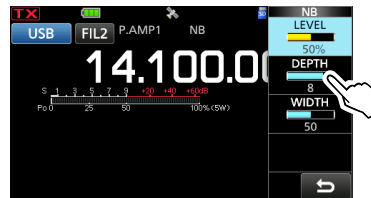

- Tourner **[MULTI]** pour régler l'élément. (Exemple : 8)
- Pour fermer le menu NB, appuyer sur **[MULTI]**.

LEVEL (Par défaut : 50%)

Ajuster le niveau pour lequel le Supprimeur de bruit s'active entre 0 et 100%.

DEPTH (Par défaut : 8)

Ajuste le niveau d'atténuation du bruit entre 1 et 10.

WIDTH (Par défaut : 50)

Ajuste la durée d'effacement entre 1 et 100.

Réduction du bruit

La réduction de bruit réduit le bruit aléatoire généré par les composants et améliore le signal audio.

- Appuyer sur **[FUNCTION]**.
 - Ouvre l'écran FUNCTION.
- Toucher **[NR]**.
 - ① Une pression sur **[NR]** permet d'activer ou de désactiver cette fonction.



- Pour fermer l'écran FUNCTION, appuyer sur **[EXIT]**.

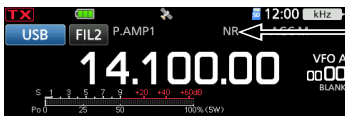

Affiché lorsque la fonction Réduction de bruit est activée.

◇ Ajustement du niveau de Réduction du bruit

Ajuster la Réduction du bruit à un niveau où le bruit est réduit et où le signal reçu n'est pas déformé.

- Appuyer sur **[FUNCTION]**.
 - Ouvre l'écran FUNCTION.
- Toucher **[NR]** pendant 1 seconde.
 - Active la fonction Réduction du bruit et ouvre le menu NR.
- Tourner **[MULTI]** pour régler le niveau de Réduction du bruit entre 0 et 15.

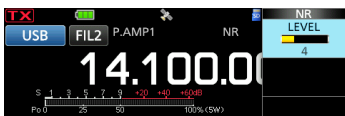

① Ajuster sur un niveau supérieur pour augmenter le niveau de réduction, et sur un niveau inférieur pour le diminuer.

- Pour fermer le menu NR, appuyer sur **[EXIT]**.

NR est désactivé
Niveau NR 0

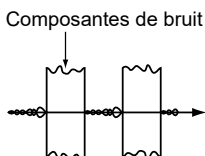

NR est activé
Niveau NR 4

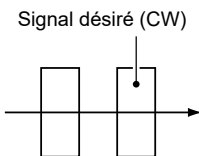

Réglage de la largeur du filtre en émission

Mode SSB

La largeur du filtre d'émission des modes SSB et SSB-D peut être réglée. WIDE (large), MID (moyen) ou NAR (étroit) peuvent uniquement être sélectionnés en mode SSB.

① Le filtre peut être réglé indépendamment de l'activation ou de la désactivation de la fonction de compresseur vocal.

Pour modifier la largeur du filtre en mode SSB :

- Régler le mode de fonctionnement sur USB ou LSB.
- Appuyer sur **[FUNCTION]**.
 - Ouvre l'écran FUNCTION.
- Toucher **[TBW]**.
 - ① Une pression sur **[TBW]** règle la largeur du filtre sur WIDE, MID ou NAR.



Les largeurs de filtre en émission sont réglées sur les valeurs par défaut suivantes.

- SSB (WIDE) : 100 Hz à 2900 Hz
- SSB (MID) : 300 Hz à 2700 Hz
- SSB (NAR) : 500 Hz à 2500 Hz
- SSB-D : 300 Hz à 2700 Hz

① Il est possible de changer les valeurs de largeur du filtre dans les réglages suivants.

[MENU] » SET > Tone Control/TBW > TX > SSB > **TBW (WIDE)**

[MENU] » SET > Tone Control/TBW > TX > SSB > **TBW (MID)**

[MENU] » SET > Tone Control/TBW > TX > SSB > **TBW (NAR)**

[MENU] » SET > Tone Control/TBW > TX > SSB-D > **TBW**

Réglage du Compresseur vocal

Mode SSB

Le compresseur vocal RF augmente la puissance de sortie RF moyenne améliorant ainsi la lisibilité pour la station de réception. Cette fonction comprime l'entrée audio de l'émetteur-récepteur pour augmenter le niveau de sortie audio moyenne.

① La fonction est efficace pour les communication longue distance, ou quand les conditions de propagation sont mauvaises.

◆ Réglage avant d'utiliser la fonction de compresseur vocal

1. Sélectionner le mode SSB. (Exemple : USB)
2. Appuyer sur **[FUNCTION]**.
• Ouvre l'écran FUNCTION.
3. Vérifier que le Compresseur Vocal est désactivé.
① S'il est activé, toucher **[COMP]** pour l'éteindre.

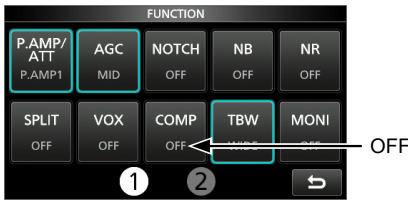

4. Appuyer sur **[EXIT]** pour fermer l'écran FUNCTION.
5. Toucher le multimètre jusqu'à ce que le compteur ALC s'affiche.
① Une pression sur le Multimètre permet de régler la mesure sur Po, SWR, ALC, COMP, Vd ou Id.

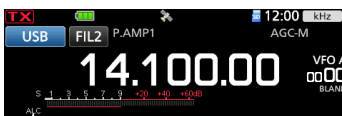

Mesure ALC

6. Appuyer sur **[MULTI]** pour ouvrir le menu multifonctions.
7. Toucher **[MIC GAIN]**, puis tourner **[MULTI]** pour ajuster en parlant dans le microphone jusqu'à l'endroit où la valeur du compteur ALC se trouve dans la plage de 30 à 50 % de la zone ALC.

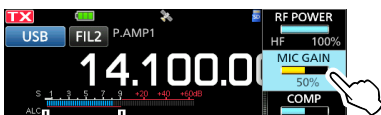

Zone ALC

◆ Utilisation de la fonction du compresseur vocal

1. Toucher de nouveau le Multimètre pour afficher la mesure COMP.
2. Appuyer sur **[FUNCTION]**.
• Ouvre l'écran FUNCTION.
3. Toucher **[COMP]** pendant 1 seconde.



• Active la fonction de Compresseur vocal et ouvre le menu Multifonctions.

4. Tout en parlant dans le microphone à un niveau vocal normal, tourner **[MULTI]** pour ajuster le niveau du Compresseur Vocal de sorte que la mesure COMP soit affichée dans la zone COMP (page 10 à 20 dB).
① Votre voix diffusée peut subir une distorsion quand la valeur du compteur COMP dépasse la zone COMP.

Le Compresseur Vocal est activé

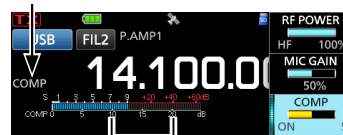

Zone COMP

5. Pour fermer le menu Multifonctions, appuyer sur **[MULTI]**.

Fonctionnement Semi-duplex

Le mode Semi-duplex permet d'émettre et de recevoir sur des fréquences différentes dans la même bande.

Il existe 2 manières d'utiliser le mode Semi-duplex.

- Utiliser la fonction Semi-duplex rapide
- Utiliser les fréquences d'émission et de réception réglées sur VFO A et VFO B.

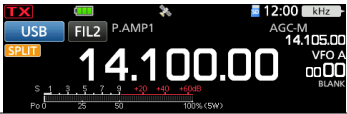
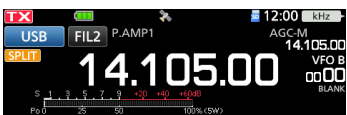
L'autre station		Votre station	
Fréquence d'émission	Mode USB 14,100 MHz	VFO A Fréquence de réception	
Fréquence de réception	Mode USB 14,105 MHz	VFO B Fréquence d'émission	

4

◆ Utilisation de la fonction Semi-duplex rapide

La fonction Semi-duplex rapide permet d'égaliser automatiquement la fréquence et le mode des VFO avec le VFO affiché, et d'activer la fonction Semi-duplex rapide.

1. Régler la fréquence de réception du VFO A et le mode de fonctionnement.
(Exemple : 14,100 MHz en mode USB)
2. Appuyer sur **[FUNCTION]**.
 - Ouvre l'écran FUNCTION.
3. Toucher **[SPLIT]** pendant 1 seconde.

4. Tout en maintenant **[XFC]** enfoncé, régler le décalage de fréquence de trafic de l'émission et la réception. (Exemple : 5,00 kHz)

Le décalage entre l'émission et la réception en maintenant **[XFC]** enfoncé.



Affiché

- La fonction Semi-duplex rapide est activée et les réglages du VFO A sont réglés sur VFO B.

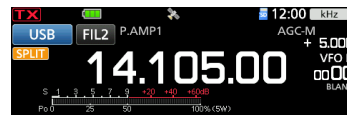

Fonctionnement Semi-duplex

◇ Utilisation des fréquences d'émission et de réception réglées sur VFO A et VFO B

1. Régler la fréquence de réception du VFO A et le mode de fonctionnement.
(Exemple : 14,100 MHz en mode USB)

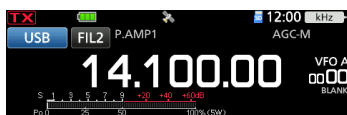

2. Sélectionner VFO B, puis régler la fréquence de réception et le mode de fonctionnement.
(Exemple : 14,105 MHz en mode USB)



3. Appuyer sur **[FUNCTION]**.
 - Ouvre l'écran FUNCTION.
4. Toucher **[SPLIT]** pour activer la fonction Semi-duplex.
 - ① Toucher **[MONI]** pour activer ou désactiver la fonction Semi-duplex.



5. Pour fermer l'écran FUNCTION, appuyer sur **[EXIT]**.



Affiché

6. Revenir à VFO A.

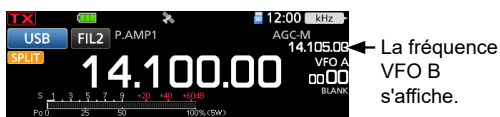

① Le mode Semi-duplex est prêt.

Fonction Verrouillage de Semi-duplex

Afin d'éviter toute modification accidentelle de la fréquence de réception en relâchant **[XFC]** tout en tournant **(MAIN DIAL)**, utiliser la fonction de verrouillage semi-duplex. L'utilisation de cette fonction et de la fonction de verrouillage de molette vous permet de changer uniquement la fréquence d'émission.

1. Activer la fonction Verrouillage de Semi-duplex.
[MENU] » **SET > Function > SPLIT > SPLIT LOCK**
2. Activer la fonction Semi-duplex.
3. Maintenir **[SPEECH PROC]** enfoncé pendant 1 seconde pour activer la fonction Verrouillage de molette.
4. Tout en maintenant **[XFC]** enfoncé, régler la fréquence d'émission.

Utilisation de CW

◇ Réglage de la note en CW

Il est possible de régler la note sonore en CW et l'effet local en CW reçus selon les préférences de l'opérateur sans modifier la fréquence de trafic.

1. Sélectionner le mode CW.
2. Appuyer sur **[MULTI]** pour ouvrir le menu multifonctions.
3. Toucher **[CW PITCH]**.

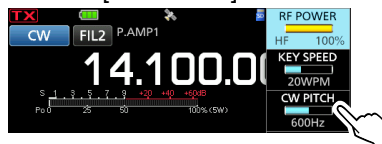

4. Tourner **[MULTI]** pour régler la hauteur CW entre 300 et 900 Hz (par pas de 5 Hz).
5. Pour fermer le menu Multifonctions, appuyer sur **[MULTI]**.

◇ Réglage de la vitesse de manipulation

Il est possible de régler la vitesse de manipulation du manipulateur électrique interne.

1. Sélectionner le mode CW.
2. Appuyer sur **[MULTI]** pour ouvrir le menu multifonctions.
3. Toucher **[KEY SPEED]**.

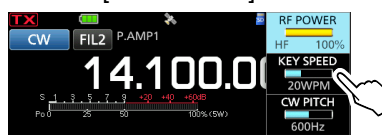

4. Tourner **[MULTI]** pour régler la vitesse de frappe de 6 à 48 mots par minute (WPM).
5. Pour fermer le menu Multifonctions, appuyer sur **[MULTI]**.

Utilisation de CW

◇ Utilisation de la fonction Break-in

Utiliser la fonction Break-in en mode CW pour alterner automatiquement les fonctions émission et réception pendant l'utilisation du manipulateur. Le IC-705 peut fonctionner en mode Semi Break-in et Full break-in.

CONSEIL : « Key Type » est réglé sur « Paddle » par défaut. Il est possible de sélectionner le type de manipulateur dans l'élément suivant.

(MENU) » KEYS > EDIT/SET > CW-KEY SET
> Key Type

Mode Semi Break-in

En mode Semi Break-in, l'émetteur-récepteur émet dès que l'opérateur utilise le manipulateur, puis revient automatiquement en mode réception après un délai pré-réglé à la fin de la manipulation.

1. Sélectionner le mode CW.
2. Appuyer sur **[BK-IN]** plusieurs fois pour sélectionner « BKIN ».
① Appuyer sur **[BK-IN]** pour sélectionner « BKIN (Semi Break-in) », « F-BKIN (Full Break-in) » ou OFF (aucune indication).

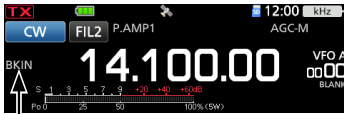

Le mode sélectionné s'affiche (Semi Break-in).

3. Pour ajuster le délai de Break-in, maintenir **[BK-IN]** enfoncé pendant 1 seconde.
• Ouvrir le menu BKIN.
4. Tourner **[MULTI]** pour régler sur un niveau où l'émetteur-récepteur repasse au mode de réception après le temps de retard souhaité à la fin de la manipulation.



① En cas d'utilisation d'un manipulateur à double contact, appuyer sur **[MULTI]** pour ouvrir le menu Multifonctions, puis régler la KEY SPEED tout en actionnant le manipulateur à double contact.

5. Pour fermer le menu BKIN, appuyer sur **[EXIT]**.

Mode Full Break-in

En mode Full Break-in, l'émetteur-récepteur émet automatiquement pendant la manipulation descendante, puis repasse au mode de réception après une manipulation ascendante.

1. Sélectionner le mode CW.
2. Appuyer sur **[BK-IN]** plusieurs fois pour sélectionner « F-BKIN ».
① Appuyer sur **[BK-IN]** pour sélectionner « BKIN (Semi Break-in) », « F-BKIN (Full Break-in) » ou OFF (aucune indication).

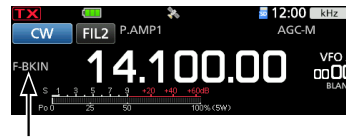

Le mode sélectionné s'affiche (Full Break-in).

3. Utilisation d'une pioche simple ou d'un manipulateur double contact.
① En mode Full Break-in, l'émetteur-récepteur repasse automatiquement au mode de réception immédiatement après une manipulation ascendante. L'émetteur-récepteur est en réception pendant une manipulation ascendante.

◇ Monitoring de l'effet local en CW

Quand l'émetteur-récepteur est en veille et que la fonction Break-In est désactivée, il est possible d'entendre l'effet local en CW sans qu'il soit nécessaire d'émettre.

① Informations

- Il est ainsi possible d'accorder exactement la fréquence d'émission sur celle d'une autre station en accordant la tonalité du signal.
- L'effet local en CW est également utile (vérifier que la fonction Break-in est désactivée) pour l'entraînement à l'émission en CW.
- Le réglage du niveau de l'effet local en CW s'effectue dans l'élément suivant.

(MENU) » KEYS > EDIT/SET > CW-KEY SET
> Side Tone Level

4 RÉCEPTION ET ÉMISSION

Utilisation de CW

◇ À propos de la fonction de manipulateur électronique

Il est possible de configurer les réglages de la fonction Manipulateur de mémoire, les réglages de la polarité du manipulateur double contact, etc. sur le Manipulateur électronique.

1. Sélectionner le mode CW.
2. Ouvrir l'écran KEYSER.

[MENU] » [KEYSER]

3. Toucher [EDIT/SET].



- Ouvre l'écran EDIT/SET.

4. Sélectionner l'élément de votre choix à configurer.

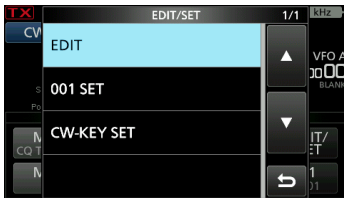

5. Pour fermer l'écran KEYSER, appuyer plusieurs fois sur [EXIT].

EDIT

Menu de modification de la MÉMOIRE DU MANIPULATEUR
Vous pouvez modifier les mémoires du manipulateur de M1 à M8.

001 SET

Menu du numéro de contest KEYSER 001
Vous pouvez régler les éléments suivants.

- Style numérique
- Déclenchement du décompte
- Numéro actuel

CW-KEY SET

CW-KEY SET menu
Vous pouvez régler les éléments suivants.

- Niveau d'effet local
- Limite de niveau d'effet local
- Temps de répétition du manipulateur
- Rapport point/tiret
- Temps de montée
- Polarité de la palette
- Type de touche
- Manipulateur MIC haut/bas

Fonction de syntonisation automatique

Mode CW

Il est possible d'effectuer un accord dans un signal CW reçu en utilisant la fonction de Syntonisation Automatique. Il est possible d'effectuer une syntonisation automatique en appuyant sur [AUTOTUNE (RX-CS)]. Cette fonction est active uniquement en mode CW.

- ① Lors de l'utilisation de la fonction RIT, la fréquence RIT est automatiquement accordée par cette fonction.

REMARQUE : À réception de signaux faibles, ou à réception de signaux avec des interférences, la fonction de Syntonisation Automatique peut syntoniser le récepteur sur un signal non désiré, ou peut ne pas commencer la syntonisation. En pareil cas, un signal sonore d'avertissement retentit.

- ① La fonction de syntonisation automatique accorde la fréquence dans la bande passante IF.

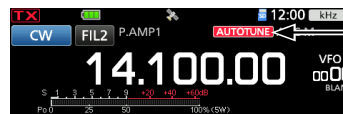

Affiché pendant la syntonisation

Écran de l'analyseur de spectre

L'analyseur de spectre permet à l'opérateur d'afficher l'activité sur la bande sélectionnée, ainsi que les forces relatives de différents signaux dans cette bande.

L'émetteur-récepteur dispose de deux modes d'analyse de spectre, le mode central et le mode fixe. Il est également possible d'activer ou de désactiver l'affichage Chute d'eau.

De plus, vous pouvez sélectionner le mini analyseur pour afficher l'analyseur dans un format plus petit à l'écran.

• Écran mode central

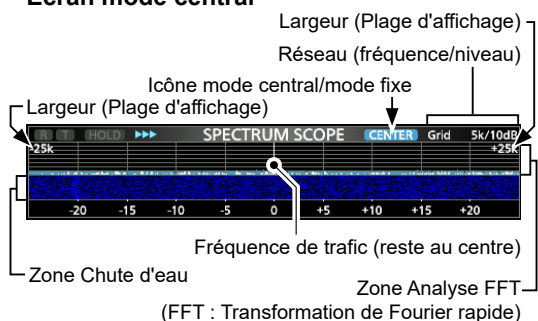

• Écran mode fixe

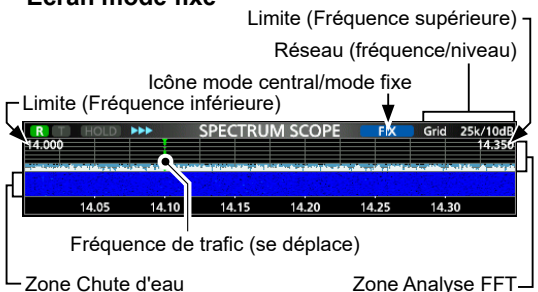

◇ Marqueur

Le Marqueur affiche la fréquence de trafic sur l'écran SPECTRUM SCOPE.

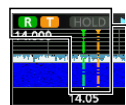

- R** : Le marqueur RX
 - Indique la fréquence de réception.
- T** : Le marqueur TX
 - Indique la fréquence d'émission.

• À propos du Marqueur RX

En mode fixe, le marqueur RX affiche la fréquence de trafic dans une plage de fréquence spécifiée. Ainsi, l'émetteur-récepteur affiche toujours le marqueur RX sur l'écran de l'analyseur.

En mode central, la fréquence de trafic reste au centre de l'écran. L'émetteur-récepteur n'affiche donc pas le marqueur RX.

① Lorsque la fonction Maintien est activée, le Marqueur RX s'affiche pour indiquer l'emplacement de la fréquence de trafic.

◇ Utilisation de l'analyseur de spectre

Afficher l'écran SPECTRUM SCOPE.

[MENU] » **[SCOPE]**

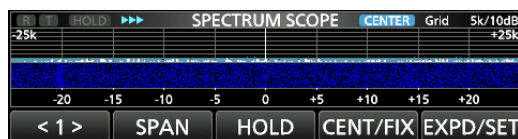

MENU 1 : Mode central



MENU 1 : Mode fixe



MENU 2 : Mode central/fixe

Touche	Action	
< 1 > < 2 >	Sélectionne les menus de fonction.	
SPAN	Toucher	En mode Central, sélectionne la largeur de l'analyseur. • ± 2,5, 5,0, 10, 25, 50, 100, 250 ou 500 kHz
	Toucher pendant 1 seconde	Réinitialise l'étendue à ± 2,5 kHz.
EDGE	En mode fixe, permet de sélectionner les Fréquences limites. ① Vous pouvez régler les fréquences de limite supérieure et inférieure dans « Fixed Edges » de l'écran SCOPE SET en touchant [EXPD/SET] pendant 1 seconde.	
HOLD	Toucher	Permet d'activer ou de désactiver la fonction de Maintien. • [HOLD] et le marqueur s'affichent. Bloque le spectre actuel.
	Toucher pendant 1 seconde	Supprime le niveau de Maintien des crêtes.
CENT/FIX	Sélectionne le mode central ou le mode fixe.	
EXPD/SET	Toucher	Sélectionne le menu détaillé ou normal.
	Toucher pendant 1 seconde	Affiche l'écran SCOPE SET.
REF	Ouvre la fenêtre «REF Level». ① Tourner [MAIN DIAL] pour régler le niveau de référence. ① Toucher une nouvelle fois pour fermer la fenêtre.	
SPEED	Sélectionne la vitesse de balayage. • «▶▶▶» (FAST), «▶▶» (MID), ou «▶» (SLOW).	
MARKER	Permet de sélectionner le Marqueur.	

Écran de l'analyseur de spectre

◇ Mode central

Affiche les signaux autour de la fréquence de trafic dans la largeur sélectionnée. La fréquence de trafic apparaît toujours au centre de l'écran.

- Afficher l'écran SPECTRUM SCOPE.
MENU » SCOPE
- Toucher [CENT/FIX] pour sélectionner le mode central.
 Ⓜ Toucher [CENT/FIX] pour basculer entre le mode central et le mode fixe.
- Toucher [SPAN] à plusieurs reprises pour sélectionner la largeur de l'analyse.
 - ± 2,5, 5,0, 10, 25, 50, 100, 250 et 500 kHz
 - Ⓜ Toucher [SPAN] pendant 1 seconde pour sélectionner la largeur ± 2,5 kHz.

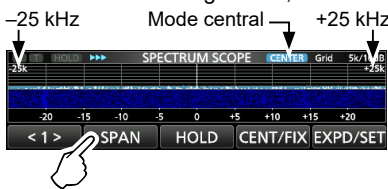

◇ Mode fixe

Affiche les signaux dans une gamme de fréquence spécifiée. Il est facile d'observer l'activité de la bande de fréquence sélectionnée dans ce mode. Trois bandes à limites fixes peuvent être configurées pour chaque bande de fréquence amateur couverte par l'émetteur-récepteur dans l'écran SCOPE SET.

- Afficher l'écran SPECTRUM SCOPE.
MENU » SCOPE
- Toucher [CENT/FIX] pour sélectionner le mode fixe.
 Ⓜ Toucher [CENT/FIX] pour basculer entre le mode central et le mode fixe.
- Toucher [EDGE] à plusieurs reprises pour sélectionner la Fréquence limite.
 - Ⓜ Quand la fréquence de trafic se déplace en dehors de la Fréquence limite supérieure ou inférieure, « << » ou « >> » s'affiche dans les coins latéraux supérieurs de l'écran SPECTRUM SCOPE.
 - << : La fréquence est en dehors de la limite inférieure.
 - >> : La fréquence est en dehors de la limite supérieure.

Lorsque la fréquence continue de s'éloigner, « Scope Out of Range » s'affiche.

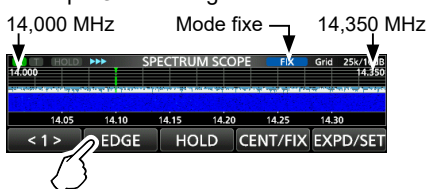

◇ Fonctionnement de l'écran tactile

Lorsque l'opérateur touche la zone Analyse FFT ou la zone Chute d'eau sur l'écran SPECTRUM SCOPE, un zoom avant sera effectué sur la zone. Puis en touchant le signal dans la zone agrandie, il est possible d'accorder directement la fréquence avec le signal.

Ⓜ Maintenir XFC enfoncé permet de modifier la fréquence d'émission.

- Afficher l'écran SPECTRUM SCOPE.
MENU » SCOPE
- Toucher l'écran Scope.

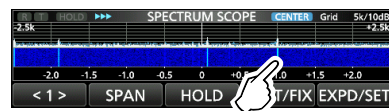

• La zone autour du point touché est agrandie.

- Toucher le signal dans la zone agrandie.

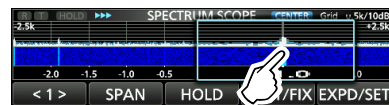

Ⓜ Informations

- En mode central, la fréquence de trafic passe au point touché, et le point se déplace au centre de l'écran.
- En mode fixe, la fréquence de trafic et le marqueur passent au point touché.
- Toucher en dehors de la zone agrandie pour fermer la fenêtre agrandie.

◇ Écran du mini Analyseur

Il est possible d'afficher l'écran du mini Analyseur simultanément avec d'autres affichages de fonction, comme l'écran RTTY DECODE et l'écran AUDIO SCOPE.

Appuyer sur M.SCOPE pour activer ou désactiver l'écran du mini Analyseur.

Ⓜ Maintenir M.SCOPE enfoncé pendant 1 seconde pour afficher l'écran SPECTRUM SCOPE.

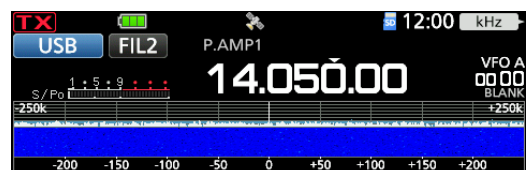

Écran de l'analyseur audio

Cet analyseur audio permet à l'opérateur d'afficher les composants de la fréquence du signal reçu sur l'analyseur FFT, et ses composants en forme d'onde sur l'oscilloscope. L'analyseur FFT possède également une chute d'eau.

Afficher l'écran AUDIO SCOPE.

MENU » **AUDIO**

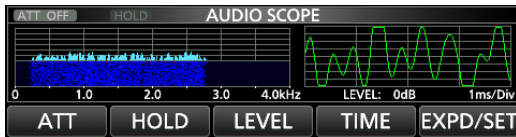

Touche	Action	
ATT	Toucher	Sélectionne l'atténuateur pour l'analyseur FFT. • 0 (désactivé), 10, 20, ou 30 dB
	Toucher pendant 1 seconde	Éteint l'atténuateur. (0 dB)
HOLD	Permet d'activer ou de désactiver la fonction de Maintien. • HOLD s'affiche et bloque le spectre audible actuel.	
LEVEL	Sélectionne le niveau de l'oscilloscope. • 0, -10, -20 ou -30 dB	
TIME	Sélectionne la durée de balayage de l'oscilloscope. • 1, 3, 10, 30, 100, ou 300 ms/Div	
EXPD/SET	Toucher	Sélectionne le menu détaillé ou normal.
	Toucher pendant 1 seconde	Permet d'afficher l'écran AUDIO SCOPE SET.

• Écran AUDIO SCOPE

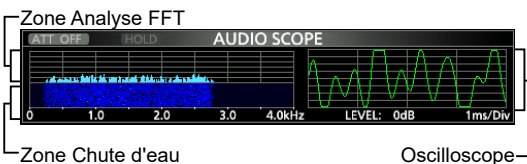

◇ Écran AUDIO SCOPE SET

Cet écran est utilisé pour régler le type de forme d'onde de l'analyseur FFT, la couleur, l'affichage en chute d'eau et la couleur de la forme d'onde sur l'oscilloscope.

1. Afficher l'écran AUDIO SCOPE.

MENU » **AUDIO**

2. Toucher [EXPD/SET] pendant 1 seconde.

3. Toucher l'élément à configurer.

(Exemple : FFT Scope Waveform Type)



4. Toucher l'option à configurer.

① Voir ci-dessous pour plus de détails sur les éléments de réglage et leurs options.

5. Pour fermer l'écran AUDIO SCOPE SET, appuyer sur **EXIT**.

CONSEIL : Vous pouvez régler chaque élément à sa valeur par défaut en appuyant sur l'élément pendant 1 seconde, puis en touchant « Default » dans le menu QUICK MENU.

FFT Scope Waveform Type (Valeur par défaut : Fill)

Sélectionne le type de forme d'onde de l'analyseur FFT.

- Line : Seul le contour de la forme d'onde est tracé.
- Fill : Toute la forme d'onde est tracée en couleur.

FFT Scope Waveform Color

(Valeur par défaut : (R) 51 (G) 153 (B) 255)

Règle la couleur de la forme d'onde pour l'analyseur FFT.

① Toucher et sélectionner l'échelle R (rouge), G (vert) ou B (bleu), puis tourner **MULTI** pour régler la valeur de 0 à 255.

① La couleur s'affiche dans la zone au dessus de l'échelle RGB.

FFT Scope Waterfall Display (Valeur par défaut : ON)

Activer ou désactiver l'affichage en chute d'eau.

- OFF : Désactive l'affichage de la chute d'eau.
- ON : Active l'affichage de la chute d'eau.

Oscilloscope Waveform Color

(Valeur par défaut : (R) 0 (G) 255 (B) 0)

Règle la couleur de la forme d'onde de l'oscilloscope.

① Toucher et sélectionner l'échelle R (rouge), G (vert) ou B (bleu), puis tourner **MULTI** pour régler la valeur de 0 à 255.

① La couleur s'affiche dans la zone au dessus de l'échelle RGB.

Les cartes microSD et microSDHC sont fournies par l'utilisateur.

CONSEIL : Icom vous recommande d'enregistrer une copie de sauvegarde des données d'usine par défaut de l'émetteur-récepteur.

Informations sur les cartes microSD

Il est possible d'utiliser une carte microSD de 2 Go maximum, ou une carte microSDHC de 32 Go maximum. Icom a vérifié la compatibilité avec des cartes suivantes. (À compter d'octobre 2020)

Marque	Type	Taille de la mémoire
SanDisk®	microSD	2 Go
	microSDHC	4/8/16/32 Go

- ① La liste ci-dessus ne garantit pas les performances de la carte.
 ① Dans tout le reste de ce document, les cartes microSD et microSDHC sont simplement appelées la carte microSD ou la carte.

REMARQUE :

- Avant d'utiliser la carte microSD, lire entièrement les instructions de la carte.
- Les données de la carte risquent d'être corrompues ou supprimées s'il se produit l'un des événements suivants.
 - Vous retirez la carte de l'émetteur-récepteur alors que celui-ci est en train d'accéder à la carte.
 - Une panne de courant se produit ou le câble électrique est débranché alors que la carte est en cours d'accès.
 - La carte subit une chute ou est soumise à un choc violent ou des vibrations.
- Ne pas toucher les contacts de la carte.
- L'émetteur-récepteur prend plus de temps pour identifier une carte dotée d'une capacité élevée.
- La carte possède une certaine durée de vie, par conséquent la lecture ou l'écriture de données peuvent s'avérer impossibles après l'avoir utilisée pendant une longue période. En pareil cas, utiliser une nouvelle carte. Nous vous recommandons d'effectuer une sauvegarde des données sur un autre appareil.
- Icom ne peut être tenu responsable pour des dommages provoqués par la corruption des données sur une carte.

Sauvegarde des données

Il est possible d'enregistrer les données suivantes sur la carte.

- Les réglages de l'émetteur-récepteur
- Journal des communications/réception et contenu
- Répondre automatiquement à l'audio vocal en mode DV
- Audio vocal pour la fonction TX vocale
- Journal de décodage RTTY
- Captures d'écrans
- Contenu des canaux mémoire
- Votre mémoire d'indicatif d'appel (UR)
- Liste du répéteur
- Mémoire GPS
- Données de position du récepteur GPS
- Images pour la fonction Partage d'Images
- Journal transmis et reçu du Partage d'Images
- Photos pour le réglage de l'image d'ouverture

Insertion

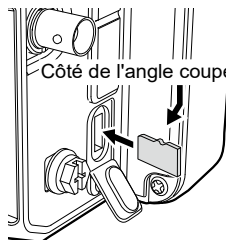

- Insérer la carte microSD comme indiqué à gauche.
- ① Insérer la carte microSD dans la fente jusqu'à ce qu'elle se verrouille en position et qu'un clic se fasse entendre.
- ① S'assurer de vérifier le sens de la carte avant de l'insérer.

REMARQUE :

Avant d'utiliser une carte microSD pour la première fois, vous devez la formater dans l'émetteur-récepteur.

- Le formatage d'une carte efface toutes ses données. Avant de formater une carte utilisée, sauvegarder ses données sur un autre appareil.
- Après l'insertion ou le formatage, un dossier spécial sur la carte dont vous avez besoin pour les opérations telles que la mise à jour du micrologiciel est créé sur la carte.

IMPORTANT : Même si vous avez formaté une carte microSD, certaines données peuvent demeurer sur la carte. Lors de la mise au rebut de la carte, il est impératif de la détruire physiquement pour éviter tout accès non autorisé aux données qui y demeurent.

Formatage

Avant d'utiliser une carte microSD, formatez-la pour l'utiliser avec l'émetteur-récepteur en effectuant les étapes suivantes.

1. Ouvrir l'écran SD CARD.

MENU » **SET > SD Card**

2. Toucher « Format ».

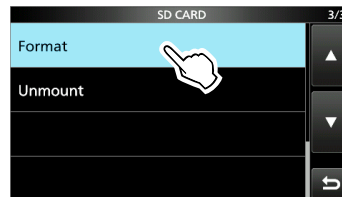

3. Toucher [YES] pour lancer le formatage.

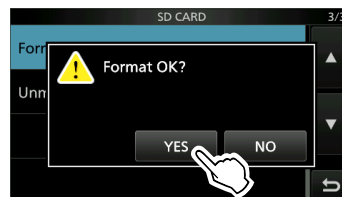

- Après le formatage, retourne à l'écran SD CARD.
 - ① Toucher [NO] pour annuler le formatage.
4. Pour fermer l'écran SD CARD, appuyer plusieurs fois sur **EXIT**.

Sauvegarde des données de réglage

Les canaux de mémoire et les réglages de l'émetteur-récepteur peuvent être enregistrés sur une carte microSD.

- Ouvrir l'écran SAVE SETTING.
[MENU] » **SET > SD Card > Save Setting**

- Sélectionner « <<New File>> ».



① Le nom du fichier est automatiquement configuré dans le format suivant : Setaaaammjj_xx (aaaa : année, mm : mois, jj : jour, xx : numéro de série)

- Pour enregistrer le fichier sous le nom affiché, toucher **[ENT]**.



① Si vous souhaitez modifier le nom, supprimer le nom puis le saisir à nouveau, puis touchez **[ENT]**.

- Toucher **[YES]**.

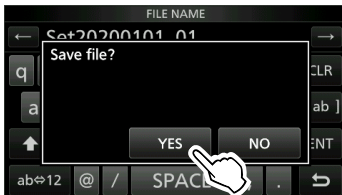

• Sauvegarde les réglages des données.

- Pour fermer l'écran SD CARD, appuyer plusieurs fois sur **[EXIT]**.

Démontage

Avant de retirer une carte avec l'émetteur-récepteur allumé, il est nécessaire de la désinstaller de manière électrique, comme indiqué ci-dessous.

Autrement, les données risquent d'être corrompues ou supprimées.

- Ouvrir l'écran SD CARD.

[MENU] » **SET > SD Card**

- Toucher « Unmount ».

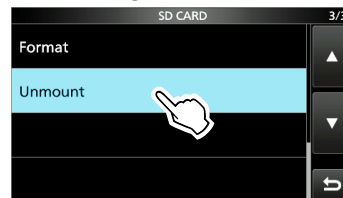

- Toucher **[YES]** pour effectuer la désinstallation.

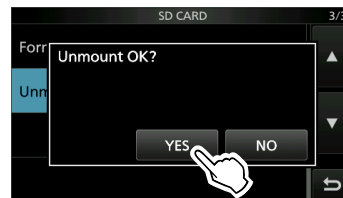

• Après la désinstallation, retourne à l'écran SD CARD.

① Toucher **[NO]** pour annuler la désinstallation.

- Retirer la carte de l'émetteur-récepteur.

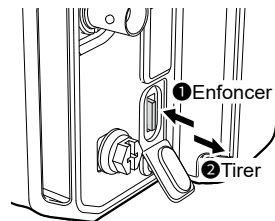

• Enfoncer la carte jusqu'à ce qu'un clic se fasse entendre pour déverrouiller la carte et l'extraire.

- Pour fermer l'écran SD CARD, appuyer plusieurs fois sur **[EXIT]**.

Lorsque l'émetteur-récepteur est éteint

Vous pouvez retirer la carte à partir de l'étape 4 des étapes décrites ci-dessus.

REMARQUE : Le récepteur GPS intégré ne peut pas calculer sa position s'il ne peut pas recevoir des signaux des satellites GPS.

Confirmation de la réception du signal GPS

L'émetteur-récepteur a un récepteur GPS intégré. Vous pouvez vérifier votre localisation actuelle et transmettre les données GPS en mode DV. Consultez le Manuel Avancé pour plus de détails.

Confirmer que le récepteur GPS reçoit les données satellite.

L'icône GPS clignote lors de la recherche de satellites.



L'icône GPS cesse de clignoter lorsque le nombre minimum de satellites requis est trouvé.



① La réception peut prendre quelques secondes ou quelques minutes, en fonction de l'environnement d'utilisation. En cas de difficultés de réception, il est recommandé d'essayer depuis une autre localisation.

① Lorsque « GPS Select » est réglé sur « Manual », l'icône ne s'affiche pas.

MENU » **GPS > GPS Set > GPS Select**

REMARQUE : Si vous ne pouvez pas recevoir les données GPS, réglez la date et l'heure manuellement.

CONSEIL : Pour prolonger la durée de vie de la batterie en mode GPS

Mettre à jour manuellement votre localisation avec les données GPS reçues.

1. Confirmer que le récepteur GPS reçoit vos données de localisation.

2. Ouvrir l'écran MANUAL POSITION.

MENU » **GPS > GPS Set > Manual Position**

3. Appuyer sur **QUICK**.

4. Toucher « Capture From GPS ».

5. Régler « GPS Select » sur « Manual ».

MENU » **GPS > GPS Set > GPS Select**

Vérification de votre localisation

Vous pouvez vérifier votre localisation actuelle.

① Si vous émettez tout en étant sur l'écran GPS POSITION, l'écran se ferme.

1. Appuyer sur **QUICK**.
2. Toucher « GPS Position ».

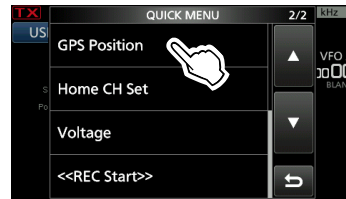

3. Tourner **MAIN DIAL**.
 - Permet de commuter entre les écrans MY (Ma position), RX (position reçue), MEM (position mémoire GPS), ou ALM (position d'alarme GPS).
4. Pour fermer l'écran GPS POSITION, appuyer sur **EXIT**.

Écran GPS POSITION (MY)

Le cap de votre route

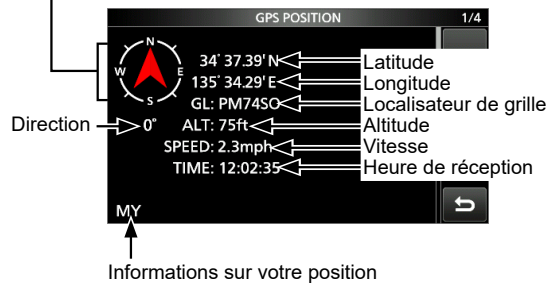

① Lorsque « GPS Select » est réglé sur « Manual », la vitesse, la boussole et le sens de la boussole ne s'affichent pas.

Fonction Journal de bord GPS

La fonction Journal de bord GPS permet d'enregistrer les données de localisation à partir d'un récepteur GPS sur une carte microSD comme un journal.

Le journal de bord GPS enregistre la latitude, la longitude, l'altitude, l'état de positionnement, la route, la vitesse, la date et l'heure.

Si vous utilisez ce journal de bord GPS pendant le trajet, vous pouvez vérifier l'historique de votre voyage via un logiciel de cartographie.

À propos du fichier journal

Si vous importez le fichier journal dans un logiciel de cartographie, vous pouvez afficher votre itinéraire lorsque vous vous déplacez sur la carte du logiciel.

- ① Les fichiers de journal peuvent ne pas être compatibles avec tous les logiciels cartographiques.
- ① Consultez le manuel avancé pour plus d'informations sur la copie des fichiers journaux sur un PC.

REMARQUE :

- Il faut insérer une carte microSD pour pouvoir utiliser la fonction Journal de bord GPS (fourni par l'utilisateur).
- Cette fonction est activée par défaut. Par conséquent, lorsque vous insérez une carte microSD, cette fonction enregistre les données de localisation en continu du récepteur GPS, même si vous éteignez l'émetteur-récepteur et le rallumez à nouveau.
- Vous pouvez activer ou désactiver cette fonction dans l'élément suivant.

MENU » **GPS > GPS Logger > GPS Logger**

- La fonction se met automatiquement en pause quand la carte microSD est pleine.

Description du mode de réglage

Vous pouvez utiliser l'écran du mode Réglage pour configurer des valeurs ou des réglages de fonction rarement changés.

CONSEIL : Le mode Réglage est construit selon une structure arborescente. Vous pouvez vous diriger vers le niveau d'arborescence suivant ou revenir en arrière en fonction de l'élément sélectionné.

1. Appuyer sur **[MENU]**.

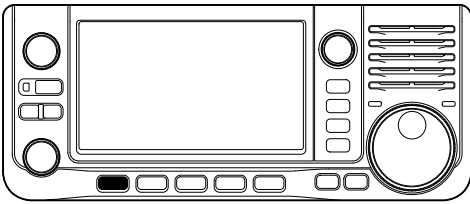

2. Toucher **[SET]**.



3. Appuyer sur **[▲]** ou **[▼]** pour faire défiler les éléments.

① Vous pouvez également tourner **[MULTI]** pour faire défiler les éléments.

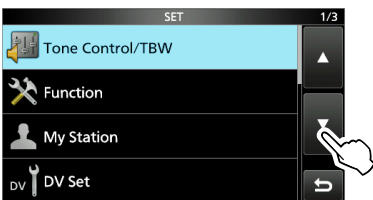

4. Toucher l'élément pour ouvrir l'écran de réglage de l'élément, ou pour ouvrir son niveau d'arborescence suivant.

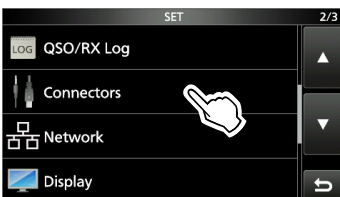

5. Répéter les étapes 3 et 4 pour ouvrir l'écran de réglage de l'élément souhaité.

① Pour remonter d'un niveau d'arborescence, appuyer sur **[EXIT]**.

6. Toucher pour sélectionner ou pour régler l'option.

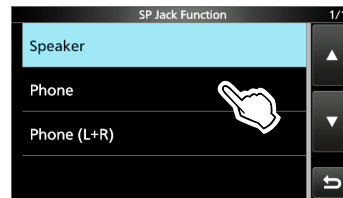

• L'option sélectionnée est enregistrée et renvoie à l'écran précédent.

7. Pour fermer l'écran SET, appuyer plusieurs fois sur **[EXIT]**.

CONSEIL : Réinitialisation au réglage par défaut

1. Appuyer sur **[QUICK]** pour afficher l'écran QUICK MENU.
2. Toucher « Default » pour réinitialiser au réglage par défaut.

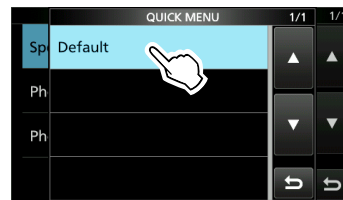

① Pour fermer l'écran QUICK MENU, appuyer sur **[EXIT]**.

REMARQUE : Les réglages par défaut sont indiqués ci-dessous pour la version américaine de l'émetteur-récepteur. Les réglages par défaut peuvent différer en fonction de la version de l'émetteur-récepteur.

Tone Control/TBW

MENU » SET > Tone Control/TBW > RX

SSB, AM, FM, DV, CW, RTTY

RX HPF/LPF (par défaut : - - - - -)

SSB, AM, FM, DV, WFM

RX Bass (par défaut : 0)

RX Treble (par défaut : 0)

MENU » SET > Tone Control/TBW > TX

SSB, AM, FM, DV

TX Bass (par défaut : 0)

TX Treble (par défaut : 0)

SSB

TBW (WIDE) (par défaut : 100 – 2900)

TBW (MID) (par défaut : 300 – 2700)

TBW (NAR) (par défaut : 500 – 2500)

SSB-D

TBW (WIDE) (par défaut : 300 – 2700)

Function

MENU » SET > Function

Beep Level (par défaut : 50%)

Beep Level Limit (par défaut : ON)

Beep (Confirmation) (par défaut : ON)

Home CH Beep (par défaut : ON)

Band Edge Beep (par défaut : ON (Default))

Auto Power OFF (par défaut : OFF)

Power Save (par défaut : Auto (Short))

Max TX Power (Battery Pack) (par défaut : 5W)

Max TX Power (DC 13.8 V) (par défaut : 10W)

MENU » SET > Function > TX Delay

HF (par défaut : OFF)

50M (par défaut : OFF)

144M (par défaut : OFF)

430M (par défaut : OFF)

MENU » SET > Function

Time-Out Timer (par défaut : 5min)

PTT Lock (par défaut : OFF)

MENU » SET > Function > SPLIT

Quick SPLIT (par défaut : ON)

SPLIT Offset (par défaut : 0.000 MHz)

SPLIT LOCK (par défaut : OFF)

Function

[MENU] » **SET > Function**

Tuner (PTT Start) (par défaut : ON)

Auto Repeater (par défaut : ON (DUP))

① Cet élément s'affiche uniquement dans la version américaine.

RTTY Mark Frequency (par défaut : 2125)

RTTY Shift Width (par défaut : 170)

RTTY Keying Polarity (par défaut : Normal)

[MENU] » **SET > Function > SPEECH**

SPEECH Language (par défaut : English)

Alphabet (par défaut : Normal)

SPEECH Speed (par défaut : Fast)

RX Call Sign SPEECH (par défaut : ON (Kerchunk))

RX>CS SPEECH (par défaut : ON)

MIC Up/Down SPEECH (par défaut : OFF)

S-Level SPEECH (par défaut : ON)

MODE SPEECH (par défaut : OFF)

SPEECH Level (par défaut : 50%)

[MENU] » **SET > Function**

[SPEECH/LOCK] Switch (par défaut : SPEECH/LOCK)

Lock Function (par défaut : MAIN DIAL)

Memo Pad Quantity (par défaut : 5)

MAIN DIAL Auto TS (par défaut : High)

MIC Up/Down Speed (par défaut : fast)

[NOTCH] Switch (SSB) (par défaut : Auto/Manual)

[NOTCH] Switch (AM) (par défaut : Auto/Manual)

SSB/CW Synchronous Tuning (par défaut : OFF)

CW Normal Side (par défaut : LSB)

Battery Pack Select (par défaut : BP-272)

Battery Pack Confirmation (par défaut : OFF)

Charging (Power ON) (par défaut : ON)

USB Power Input (Phone, Tablet, PC)
(par défaut : ON)

Power OFF Setting (for Remote Control)
(par défaut : Shutdown only)

[MENU] » **SET > Function > Remote MIC Key**

[A] (par défaut : Home CH)

[B] (par défaut : VFO/MEMO)

[△] (par défaut : UP (VFO: kHz))

[▽] (par défaut : DOWN (VFO: kHz))

Mode Select

(par défaut : SSB/ CW/ RTTY/
 AM/ FM/ DV/ WFM)

[MENU] » **SET > Function**

Keyboard Type (par défaut : Full Keyboard)

Full Keyboard Layout (par défaut : English)

Screen Capture [POWER] Switch (par défaut : OFF)

Screen Capture File Type (par défaut : PNG)

REF Adjust

CONSEIL : Le réglage par défaut de « RF Adjust » peut varier légèrement, selon la version de l'émetteur-récepteur.

My Station

MENU » SET > My Station

My Call Sign

TX Message

DV Set

MENU » SET > DV Set

Standby Beep
(par défaut : ON (to me:Alarm/High Tone))

Auto Reply (par défaut : OFF)

DV Data TX (par défaut : Auto)

MENU » SET > DV Set > DV Fast Data

Fast Data (par défaut : OFF)

GPS Data Speed (par défaut : Slow)

TX Delay (PTT) (par défaut : 2sec)

MENU » SET > DV Set

Digital Monitor (par défaut : Auto)

Digital Repeater Set (par défaut : ON)

DV Auto Detect (par défaut : OFF)

RX Record (RPT) (par défaut : ALL)

BK (par défaut : OFF)

EMR (par défaut : OFF)

EMR AF Level (par défaut : 50%)

QSO/RX Log

MENU » SET > QSO/RX Log

QSO Log (par défaut : ON)

RX History Log (par défaut : OFF)

MENU » SET > QSO/RX Log > CSV Format

Separator/Decimal (par défaut : Sep[,] Dec[.])

① La valeur par défaut peut différer en fonction de la version de l'émetteur-récepteur.

Date (par défaut : mm/dd/yyyy)

① La valeur par défaut peut différer en fonction de la version de l'émetteur-récepteur.

8

Connectors

MENU » SET > Connectors

SP Jack Function (par défaut : Speaker)

Phones Level (par défaut : 0)

MENU » SET > Connectors > USB AF/IF Output

Output Select (par défaut : AF)

AF Output Level (par défaut : 50%)

AF SQL (par défaut : OFF (Open))

AF Beep/Speech...Output (par défaut : OFF)

IF Output Level (par défaut : 50%)

MENU » SET > Connectors > WLAN AF/IF Output

Output Select (par défaut : AF)

AF SQL (par défaut : ON)

Connectors

MENU » **SET > Connectors > MOD Input**

USB MOD Level (par défaut : 50%)
WLAN MOD Level (par défaut : 50%)

DATA OFF MOD (par défaut : MIC,USB)
DATA MOD (par défaut : USB)

MENU » **SET > Connectors > SEND Output**

HF (par défaut : ON)
50M (par défaut : ON)
144M (par défaut : ON)
430M (par défaut : ON)

MENU » **SET > Connectors > USB SEND/Keying**

USB SEND (par défaut : OFF)
USB Keying (CW) (par défaut : OFF)
USB Keying (RTTY) (par défaut : OFF)

MENU » **SET > Connectors > External Keypad**

VOICE (par défaut : OFF)
KEYER (par défaut : OFF)
RTTY (par défaut : OFF)

MENU » **SET > Connectors > CI-V**

CI-V Address (par défaut : A4h)

CI-V Transceive (par défaut : ON)

CI-V USB Echo Back (par défaut : OFF)

MENU » **SET > Connectors > USB (B) Function**

USB (B) Function (par défaut : OFF)

GPS Out (par défaut : OFF)

MENU » **SET > Connectors**

MIC Jack 8V Output (par défaut : OFF)

Display

MENU » **SET > Display**

LCD Backlight (par défaut : 50%)

Screen Saver (Battery Pack) (par défaut : 5min)

Screen Saver (DC 13.8 V) (par défaut : 60min)

Screen OFF [POWER] Switch (par défaut : ON)

RX LED (par défaut : ON)

Meter Peak Hold (par défaut : ON)

Memory Name (par défaut : ON)

Group Name Popup (par défaut : ON)

RX Call Sign Display (par défaut : Normal)

RX Position Indicator (par défaut : ON)

RX Position Display (par défaut : ON)

RX Position Display Timer (par défaut : 10sec)

Reply Position Display (par défaut : ON)

RX Picture Indicator (par défaut : ON)

DV RX Backlight (par défaut : ON)

TX Call Sign Display (par défaut : Your Call Sign)

Scroll Speed (par défaut : Fast)

Opening Message (par défaut : ON)

Power ON Check (par défaut : ON)

MENU » **SET > Display > Display Unit**

Latitude/Longitude (par défaut : ddd° mm.mm')

Altitude/Distance (par défaut : ft/mi)

① La valeur par défaut peut différer en fonction de la version de l'émetteur-récepteur.

Speed (par défaut : mph)

① La valeur par défaut peut différer en fonction de la version de l'émetteur-récepteur.

Temperature (par défaut : °F)

① La valeur par défaut peut différer en fonction de la version de l'émetteur-récepteur.

Barometric (par défaut : inHg)

① La valeur par défaut peut différer en fonction de la version de l'émetteur-récepteur.

Rainfall (par défaut : inch)

① La valeur par défaut peut différer en fonction de la version de l'émetteur-récepteur.

Wind Speed (par défaut : mph)

① La valeur par défaut peut différer en fonction de la version de l'émetteur-récepteur.

MENU » **SET > Display**

Display Language (par défaut : English)

① Cet élément s'affiche uniquement lorsque « System Language » est défini sur « Japanese ».

System Language (par défaut : English)

Lorsque vous sélectionnez le japonais pour la langue du système de l'émetteur-récepteur, l'émetteur-récepteur peut afficher à la fois les caractères français et japonais. TOUTEFOIS, si vous sélectionnez le japonais, tous les éléments du menu du système de l'émetteur-récepteur s'afficheront uniquement en caractères japonais. Il n'y aura pas de noms d'éléments en français. À moins que vous sachiez lire les caractères japonais, utilisez cette option avec extrême prudence.

Si vous avez choisi le japonais pour la langue de l'émetteur-récepteur et que vous ne comprenez pas le système des menus dans le nouveau réglage, vous devrez rétablir le français en effectuant une réinitialisation partielle de l'unité centrale de l'émetteur-récepteur. Une réinitialisation partielle n'efface pas les bases de données de l'indicatif d'appel.

Pour effectuer une réinitialisation partielle de l'unité centrale, effectuez les étapes suivantes :

1. Appuyer sur **MENU**.
2. Toucher **[SET]**.
3. Toucher l'élément (avec l'icône « etc. ») représenté ci-dessous.



4. Toucher l'élément du bas indiqué ci-dessous.

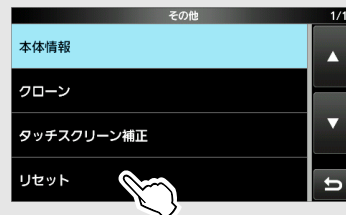

5. Toucher l'élément supérieur indiqué ci-dessous.



6. Toucher l'élément à gauche.

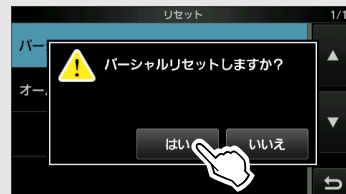

- L'émetteur-récepteur affiche « PARTIAL RESET » puis la réinitialisation partielle est terminée.

Time Set

[MENU] » SET > Time Set > **Date/Time**

Date

Time

<<NTP TIME SYNC>>

NTP Function (par défaut : ON)

NTP Server Address (par défaut : time.nist.gov)

GPS Time Correct (par défaut : Auto)

[MENU] » SET > **Time Set**

UTC Offset (par défaut : ±0:00)

Bluetooth Set

[MENU] » SET > **Bluetooth Set**

Bluetooth (par défaut : OFF)

Auto Connect (par défaut : ON)

Pairing/Connect

<<Pairing Reception>>

[MENU] » SET > Bluetooth Set > **Headset Set**

AF Output (par défaut : Headset Only)

Auto Disconnect (par défaut : OFF)

Headset Function Select (par défaut : Normal)

[MENU] » SET > Bluetooth Set > **Headset Set**
> **Icom Headset**

Power Save (par défaut : OFF)

One-Touch PTT (par défaut : OFF)

PTT Beep (par défaut : OFF)

Custom Key Beep (par défaut : OFF)

[MENU] » SET > Bluetooth Set > **Headset Set**
> Icom Headset > **Custom Key**

[PLAY] (par défaut : Home CH)

[FWD] (par défaut : UP (VFO: kHz))

[RWD] (par défaut : DOWN (VFO: kHz))

Mode Select

(par défaut : SSB/ CW/ RTTY/
 AM/ FM/ DV/ WFM)

[MENU] » SET > Bluetooth Set > **Data Device Set**

Serialport Function

(par défaut : CI-V (Echo Back OFF))

[MENU] » SET > **Bluetooth Set**

Bluetooth Device Information

Initialize Bluetooth Device

WLAN Set

MENU » SET > WLAN Set

WLAN (par défaut : OFF)

MENU » SET > WLAN Set > Connection Settings

Access Point

MENU » SET > WLAN Set > Connection Settings
> Manual Connect

SSID (par défaut : (blank))

Security Type (par défaut : WPA/WPA2)

Password (par défaut : (blank))

<<Connect>>

MENU » SET > WLAN Set > Connection Settings

DHCP (Valid after Restart) (par défaut : ON)

IP Address (Valid after Restart)
(par défaut : 192.168.0.10)

Subnet Mask (Valid after Restart)
(par défaut : 255.255.255.0(24 bit))

Default Gateway (Valid after Restart)
(par défaut :)

Primary DNS Server (Valid after Restart)
(par défaut :)

2nd DNS Server (Valid after Restart)
(par défaut :)

MENU » SET > WLAN Set

Network Name

MENU » SET > WLAN Set > Remote Settings

Network Control (Valid after Restart)
(par défaut : OFF)

Control Port (UDP) (Valid after Restart)
(par défaut : 50001)

Serial Port (UDP) (Valid after Restart)
(par défaut : 50002)

Audio Port (UDP) (Valid after Restart)
(par défaut : 50003)

Internet Access Line (Valid after Restart)
(par défaut : FTTH)

MENU » SET > WLAN Set > Remote Settings
> Network User1

MENU » SET > WLAN Set > Remote Settings
> Network User2

Network User1 ID

Network User2 ID

Network User1 Password

Network User2 Password

Network User1 Administrator (par défaut : NO)

Network User2 Administrator (par défaut : NO)

MENU » SET > WLAN Set > Remote Settings

Network Radio Name (par défaut : IC-705)

SD Card

MENU » SET > SD Card

Load Setting

Save Setting

MENU » SET > SD Card > Import/Export

Import

Export

MENU » SET > SD Card > Import/Export > CSV Format

Separator/Decimal (par défaut : Sep [,] Dec [.])

① La valeur par défaut peut différer en fonction de la version de l'émetteur-récepteur.

Date (par défaut : mm/dd/yyyy)

① La valeur par défaut peut différer en fonction de la version de l'émetteur-récepteur.

MENU » SET > SD Card

Opening Picture

SD Card Info

Screen Capture View

TX/RX Picture View

Firmware Update

Format

Unmount

Others

MENU » SET > Others > Information

Voltage

① Toucher [SET] permet d'ouvrir l'écran BATTERY SET et vous pouvez régler « Battery Pack Select » et « Battery Pack Confirmation. »

Version

MAC Address

MENU » SET > Others > Clone

Clone Mode

MENU » SET > Others

Touch Screen Calibration

MENU » SET > Others > Reset

Partial Reset

All Reset

Réglage de la date et de l'heure

◇ Réglage de la date

- Ouvrir l'écran « Date ».
 - [MENU] » [SET > Time Set > Date/Time > Date]
- Toucher [+] ou [-] pour régler la date.
- Toucher [SET] pour enregistrer la date.

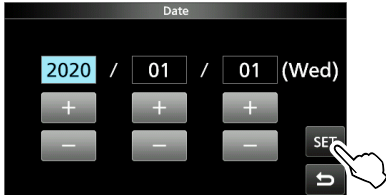

- Pour fermer l'écran DATE/TIME, appuyer plusieurs fois sur [EXIT].

◇ Réglage de l'heure actuelle

- Ouvrir l'écran « Time ».
 - [MENU] » [SET > Time Set > Date/Time > Time]
- Toucher [+] ou [-] pour régler l'heure actuelle.
- Toucher [SET] pour enregistrer l'heure.

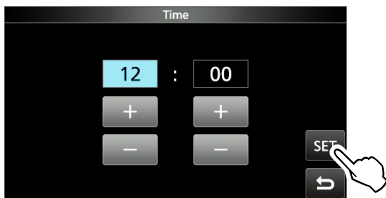

- Pour fermer l'écran DATE/TIME, appuyer plusieurs fois sur [EXIT].

◇ Réglage du décalage UTC

- Ouvrir l'écran « UTC Offset ».
 - [MENU] » [SET > Time Set > UTC Offset]
- Toucher [+] ou [-] pour régler le décalage UTC.
- Toucher [↔] pour enregistrer le décalage UTC.

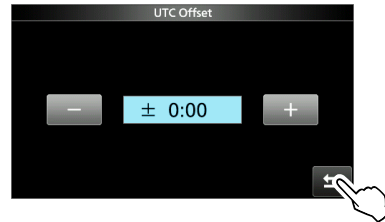

- Pour fermer l'écran TIME SET, appuyer plusieurs fois sur [EXIT].

REMARQUE : Batterie de secours pour l'horloge interne

L'IC-705 dispose d'une batterie rechargeable au lithium pour conserver les informations de l'horloge interne. Si vous raccordez l'émetteur-récepteur à une source d'alimentation, cela rechargera la batterie et les réglages de l'heure demeureront corrects. Cependant, si vous n'installez pas le bloc-batterie ou si vous ne connectez pas l'émetteur-récepteur à une source d'alimentation pendant une longue période de temps, la batterie se déchargera. Dans ce cas, l'émetteur-récepteur réinitialisera l'horloge interne. La batterie est chargée lors de la connexion à une source d'alimentation, indépendamment du fait que l'émetteur-récepteur soit allumé ou éteint.

Nettoyage



NE PAS utiliser de dissolvants agressifs tels que du benzène ou de l'alcool lors du nettoyage, car ils endommageraient les surfaces de l'émetteur-récepteur.



Si l'émetteur-récepteur est poussiéreux ou sale, nettoyez-le avec un tissu doux et sec.

Remplacement d'un fusible

Un fusible est installé dans chaque logement du fusible du câble d'alimentation CC fourni, pour protéger l'émetteur-récepteur.

Si l'émetteur-récepteur ne démarre pas parce qu'un fusible saute, rechercher et réparer la cause du problème. Puis remplacer le fusible grillé par un nouveau fusible à la tension adéquate. (FGB 4 A)

① Des fusibles de rechange sont fournis avec l'émetteur-récepteur.

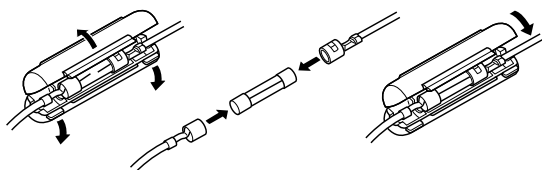

⚠ AVERTISSEMENT !

- Débrancher le câble d'alimentation CC de la source d'alimentation externe avant de procéder au remplacement du fusible.
- **NE JAMAIS** utiliser de fusibles autres que ceux spécifiés.

Réinitialisation

L'écran peut occasionnellement afficher des informations erronées. Ce phénomène peut être causé par l'électricité statique ou d'autres facteurs.

Éteindre l'émetteur-récepteur en pareil cas.

Rallumer l'émetteur-récepteur après quelques secondes d'attente.

Si le problème persiste, effectuer une **Réinitialisation partielle** comme décrit à droite. Si le problème persiste après une Réinitialisation partielle, effectuer une **Réinitialisation générale** comme décrit à droite.

REMARQUE : Une Réinitialisation générale efface toutes les données et rétablit l'ensemble des réglages d'usine par défaut. Enregistrer le contenu des canaux de mémoire, l'état des réglages, etc., sur une carte microSD avant d'effectuer une Réinitialisation générale.

Après une réinitialisation partielle

Une réinitialisation partielle rétablit tous les réglages à leur valeur par défaut (fréquence VFO, réglages VFO, contenu des menus) sans effacer les éléments ci-dessous :

- Contenu des canaux mémoire
- Contenu de la mémoire du manipulateur
- Contenu de la mémoire RTTY
- Mémoires d'un indicatif d'appel
- Contenu du message
- Contenu de la mémoire DTMF
- Contenu de la mémoire GPS
- Contenu de la liste de répéteur
- Réglages WLAN
- Régler REF
- Limites de Bande Utilisateur
- Limites fixes
- Contenu de la liste des indicatifs d'appel autorisés
- Liste de couplage Bluetooth
- Photo d'ouverture

Après une réinitialisation générale

Une Réinitialisation générale rétablit l'ensemble des réglages d'usine par défaut. Le contenu des canaux mémoire, les réglages du filtre, etc., seront tous effacés; vous devrez donc saisir de nouveau vos réglages de fonctionnement, sauf si vous disposez d'une sauvegarde.

Réinitialisation

◇ Réinitialisation partielle

1. Ouvrir l'écran RESET.
MENU » SET > Others > Reset
2. Toucher « Partial Reset ».



3. Toucher [YES].

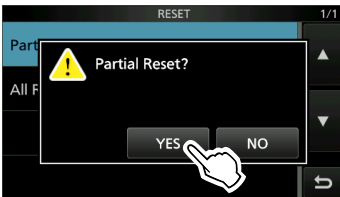

①Après la réinitialisation, l'écran du mode VFO par défaut s'affiche.

◇ Réinitialisation générale

1. Ouvrir l'écran RESET.
MENU » SET > Others > Reset
2. Toucher « All Reset ».



3. Toucher [NEXT].

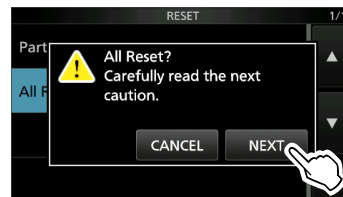

4. Après avoir lu attentivement le message affiché, toucher [YES] pour effectuer la Réinitialisation générale.



①Après la réinitialisation, l'écran du mode VFO par défaut s'affiche.

Lorsque vous ne pouvez pas accéder au mode Réglage

Si une erreur de fonctionnement de l'écran tactile ou une opération inattendue se produit, vous ne pouvez pas accéder au mode Réglage. Dans ce cas, effectuer la réinitialisation générale comme décrit ci-dessous :

1. Mettre l'émetteur-récepteur hors tension.
2. Tout en maintenant RIT/ATX et XFC enfoncés, appuyer sur POWER.

Dépannage

Le tableau suivant est conçu pour vous aider à corriger les problèmes qui ne sont pas des dysfonctionnements de l'équipement.

Si vous ne parvenez pas à localiser la cause du problème, ou à le résoudre grâce à l'utilisation de ce tableau, contactez votre revendeur ou le centre de service Icom le plus proche.

① Consultez le manuel avancé pour les problèmes lors de la communication par le biais d'un répéteur.

Problème	Cause possible	Solution
L'appareil ne s'allume pas lorsque POWER est enfoncé.	Le bloc-batterie est épuisé.	Charger le bloc-batterie.
	Connexion desserrée du bloc-batterie.	Nettoyer les bornes du bloc-batterie.
	Le câble d'alimentation n'est pas correctement branché.	Rebrancher correctement le câble d'alimentation CC.
	L'alimentation électrique externe est hors tension.	Mettre l'alimentation externe sous tension.
	Un fusible du câble d'alimentation CC est grillé.	Rechercher et réparer la cause du problème, puis remplacer le fusible endommagé par un neuf.
Aucun son ne provient du haut-parleur.	Le niveau audio est trop bas.	Tourner (AF/RF/SQL) dans le sens horaire pour obtenir un niveau d'écoute adéquat.
	Le silencieux est fermé.	Régler le niveau de silencieux.
	Le haut-parleur externe est connecté.	Débrancher le haut-parleur externe.
	Le casque Bluetooth est connecté.	Déconnecter le casque Bluetooth.
	En mode FM, la fonction de silencieux à tonalités est activée.	Désactiver la fonction de silencieux à tonalités.
La sensibilité est trop faible, et seuls les signaux puissants sont audibles.	L'atténuateur est activé.	Éteindre l'atténuateur.
	La commande du gain RF est réglée à un niveau trop bas. (« RFG » s'affiche.)	Augmenter le gain RF jusqu'à ce que « RFG » s'éteigne.
	L'antenne est défectueuse ou le câble coaxial est défectueux.	Remédier au problème, puis rebrancher l'antenne.
	Vous utilisez une antenne inadaptée au type de bande que vous avez sélectionné.	Raccorder une antenne adaptée à la bande de trafic.
		Connecter un syntoniseur d'antenne externe et syntoniser l'antenne.
Le silencieux est fermé.	Régler le niveau de silencieux.	
L'émetteur-récepteur passe automatiquement en mode d'émission lors de la réception.	La fonction VOX est activée.	Appuyer sur (VOX) pour désactiver la fonction VOX.
	Le gain VOX est trop élevé.	Ajuster le gain VOX.
Pas de sortie de puissance ou la puissance de sortie est trop faible.	La fréquence de trafic est en dehors d'une bande Ham.	Régler la fréquence sur une bande Ham.
	Le bloc-batterie est épuisé.	Charger le bloc-batterie.
	La puissance d'émission en sortie est réglée trop bas.	Régler le RF POWER dans le menu multifonctions.
	Le signal d'entrée de modulation est réglé à un niveau trop bas.	Régler le niveau MIC GAIN dans le menu multifonctions.
	La puissance de sortie est limitée à cause de la protection de l'amplificateur de puissance.	Cesser l'émission, puis patienter jusqu'à ce que la température de l'amplificateur de puissance FET baisse suffisamment.

Dépannage

Problème	Cause possible	Solution
Pas de sortie de puissance ou la puissance de sortie est trop faible.	Le microphone est de mauvaise qualité, ou la prise [MIC] est court-circuitée ou défectueuse.	Tester le microphone et vérifier la prise [MIC].
	Le SWR de l'antenne est supérieur à 3:1.	Ajuster la position de l'antenne pour obtenir un SWR inférieur à 3:1.
	L'antenne n'est pas bien réglée.	Connecter un syntoniseur d'antenne externe et syntoniser l'antenne.
Le signal d'émission est brouillé ou déformé en mode SSB.	Le gain du microphone de l'émetteur-récepteur est trop élevé.	Régler le niveau MIC GAIN de manière à ce que l'indication du compteur oscille entre 30 et 50% de l'échelle ALC.
L'audio reçu en mode SSB est brouillé ou déformé.	La bande latérale incorrecte est sélectionnée.	Basculer entre le mode USB et LSB.
	La fonction PBT est activée.	Maintenir (TWIN PBT) enfoncé pour effacer les réglages.
Impossible de contacter une autre station, même si la réception et la transmission semblent normales.	La fonction Semi-duplex est activée et les fréquences d'émission et de réception sont différentes. ([SPLIT] s'affiche.)	Toucher [SPLIT] dans l'écran FUNCTION pour désactiver la fonction Semi-duplex.
	La fonction RIT ou la fonction ΔTX est activée, et les fréquences d'émission et de réception sont différentes. (« RIT » ou « ΔTX » s'affiche.)	Appuyer sur [RIT/ΔTX] pour désactiver la fonction.
Il n'y a aucune réponse après l'émission.	La fonction Duplex est activée et les fréquences d'émission et de réception sont différentes.	Toucher [DUP] à plusieurs reprises dans l'écran FUNCTION pour désactiver la fonction Duplex.
La fréquence de trafic ne change pas en tournant (MAIN DIAL) .	La fonction Verrouillage de molette est activée.	Maintenir [SPEECH] enfoncé pour désactiver la fonction de verrouillage de molette.
En mode VFO, la fréquence de trafic ne change pas correctement en tournant (MULTI) .	La fonction attribuée à (MULTI) est incorrecte.	Appuyer sur [RIT/ΔTX] pour désactiver la fonction RIT ou ΔTX.
		Maintenir (MULTI) enfoncé pour attribuer la fonction Commande de syntonisation kHz ou Sélectionner le canal de mémoire.
L'écran s'éteint.	La fonction d'économiseur d'écran est activée. (Le voyant POWER clignote en vert).	Effectuer une action (appuyer sur une touche ou autre chose) pour réinitialiser le temps de démarrage de l'économiseur d'écran.
La luminosité du rétroéclairage change automatiquement.	La fonction de réglage automatique est activée.	Toucher [Auto Adjust] dans l'écran « LCD Backlight » pour désactiver la fonction de réglage automatique. (« Auto Adjusting » disparaît.)
Un balayage programmé ne démarre pas.	Les mêmes fréquences ont été réglées dans les limites de balayage (00 ~ 24).	Configurer des fréquences différentes dans les limites du balayage.
Un balayage de la mémoire ne démarre pas.	Aucun ou seulement 1 canal de mémoire est réglé.	Régler au moins 2 canaux de mémoire.

10

NOTICE DE BASE

Dépannage

Problème	Cause possible	Solution
Un balayage de la mémoire de sélection ne démarre pas.	Aucun ou uniquement 1 canal de mémoire est attribué comme canal de sélection.	Attribuer au moins 2 canaux de mémoire en tant que canaux de sélection pour le balayage.
Pendant le fonctionnement en mode mémoire, vous avez modifié la fréquence de trafic, le mode, etc., mais le contenu d'un canal de mémoire sélectionné n'est pas modifié.	Ils n'ont pas déjà été écrasés dans la mémoire sélectionnée.	Lorsque vous souhaitez sauvegarder les réglages modifiés, toucher [MW] pendant 1 seconde pour les écrire dans le canal de mémoire sur l'écran VFO/MEMORY.
Impossible d'entendre la voix après avoir appuyé sur  .	Le niveau vocal est trop faible.	Régler « SPEECH Level » dans le réglage vocal.
« OVF » s'affiche.	Un signal excessivement fort est reçu.	Régler le gain RF inférieur. (« RFG » s'affiche.)
		Activer l'atténuateur.
		Éteindre le préamplificateur (P.AMP OFF).
La sensibilité de l'analyseur de spectre est trop faible, et seuls les signaux puissants sont affichés.	Le niveau de référence est trop bas.	Régler le niveau de référence à un niveau plus élevé.
Impossible de transmettre les mémoires vocales.	« DATA OFF MOD » est réglé sur « USB » ou « WLAN » par commande à partir d'un périphérique externe, et ainsi de suite.	Régler « DATA OFF MOD » sur « MIC, USB » (par défaut) ou « MIC ».
Impossible de sauvegarder les historiques TX/RX ou les données de son.	Aucune carte microSD n'est insérée.	Insérer une carte microSD.
« No SD card is found. » s'affiche.	Une carte microSD n'est pas reconnue.	Vérifier qu'une carte microSD est insérée.
		Réinsérer une carte microSD.
		Remplacer par une nouvelle carte microSD.
« – No File – » s'affiche sur l'écran FIRMWARE UPDATE.	Le fichier du micrologiciel est dans un dossier erroné.	Copier le fichier du micrologiciel dans le dossier IC-705.
	Le nom de fichier du micrologiciel est différent.	Télécharger à nouveau le fichier du micrologiciel.
	La carte microSD n'est pas formatée.	Formater la carte microSD.
L'écran tactile ne fonctionne pas correctement.	Le point touché et le point détecté peuvent être différents.	Calibrer l'écran tactile à partir de l'écran OTHERS.
L'heure actuelle est redéfinie.	L'émetteur-récepteur n'a pas été utilisé pendant une longue période, la batterie est détachée ou le câble d'alimentation CC est débranché.	Connecter l'émetteur-récepteur à la source d'alimentation pour recharger la batterie de sauvegarde de l'horloge interne.
Même lors de l'activation de la fonction NTP, l'horloge n'est pas réglée automatiquement.	L'émetteur-récepteur n'est pas connecté à Internet.	Vérifier les paramètres réseau.
	L'adresse IP de l'émetteur-récepteur n'est pas correcte.	Activer la fonction DHCP pour obtenir l'adresse IP automatiquement, ou définir l'adresse IP correcte.

◇ Généralités

- Gamme de fréquences (unité : MHz) :
Version américaine
Récepteur 0,030000 ~ 199,999999*
400,000000 ~ 470,000000*
Émetteur 1,800000 ~ 1,999999
3,500000 ~ 3,999999
5,255000 ~ 5,405000
7,000000 ~ 7,300000
10,100000 ~ 10,150000
14,000000 ~ 14,350000
18,068000 ~ 18,168000
21,000000 ~ 21,450000
24,890000 ~ 24,990000
28,000000 ~ 29,700000
50,000000 ~ 54,000000
144,000000 ~ 148,000000
430,000000 ~ 450,000000
Version européenne
Récepteur 0,030000 ~ 199,999999*
400,000000 ~ 470,000000*
Émetteur 1,810000 ~ 1,999999
3,500000 ~ 3,800000
7,000000 ~ 7,200000
10,100000 ~ 10,150000
14,000000 ~ 14,350000
18,068000 ~ 18,168000
21,000000 ~ 21,450000
24,890000 ~ 24,990000
28,000000 ~ 29,700000
50,000000 ~ 52,000000
144,000000 ~ 146,000000
430,000000 ~ 440,000000
- * Certaines gammes de fréquence ne sont pas garanties.
- Modes de fonctionnement :
USB/LSB (J3E), CW (A1A), RTTY (F1B), AM (A3E), FM/WFM* (F2D/F3E) et DV (F7W)
* WFM : RX uniquement
- Nombre de canaux de mémoire :
500 canaux (dans 100 groupes)
- Nombre de canaux de recherche de programme :
25 canaux
(2 fréquences limites dans chaque canal)
- Nombre de canaux d'appel :
4 canaux (2 canaux × 2 bandes)
- Nombre de mémoires de répéteurs : 2500
- Nombre de mémoires GPS : 300
- Impédance de l'antenne : 50 Ω non équilibré
- Connecteur d'antenne : BNC (50 Ω)
- Besoins d'alimentation :
13,8 V CC (± 15%) pour l'alimentation CC externe
7,4 V CC bloc-batterie spécifié par Icom

- Plage de température de fonctionnement :
-10 °C à +60 °C, +14 °F à +140 °F
- Stabilité de fréquence :
Inférieure à ± 0,5 ppm
(-10 °C ~ +60 °C, 14 °F à 140 °F)
- Résolution de fréquence : 1 Hz (minimum)
- Consommation :
Utilisation de l'alimentation CC externe (13,8 V CC)
Réception
Veille 0,3 A (typique)
Audio maximum 0,5 A (typique)
Émission
Puissance maximale (10 W) 3,0 A
En utilisant le bloc-batterie spécifié par Icom (7,4 V CC)
Réception
Veille 0,5 A (typique)
Audio maximum 0,8 A (typique)
Émission
Puissance maximale (5 W) 2,5 A
- Dimensions (protubérances non incluses) :
200,0 (L) × 83,5 (H) × 82,0 (P) mm,
7,9 (L) × 3,3 (H) × 3,2 (P) pouces
- Poids (environ) : 1,1 kg, 2,4 livres

◇ Émetteur

- Puissance en sortie de l'émetteur :
Utilisation de l'alimentation CC externe (13,8 V CC)
SSB, CW, FM, RTTY, DV 0,1 ~ 10 W
AM 0,025~2,5 W
En utilisant le bloc-batterie spécifié par Icom (7,4 V CC)
SSB, CW, FM, RTTY, DV 0,1 ~ 5 W
AM 0,025~1,25 W
- DAS 10g: 0,643 W/kg
- Système de modulation :
SSB Modulation PSN numérique
FM Modulation de réactance numérique
AM Modulation de puissance numérique basse
DV Modulation GMSK numérique
- Émission non essentielle :
Harmoniques
Bande 1,8 ~ 28 MHz Moins de -50 dB
Bande de 50 MHz Moins de -60 dB
Bande 144/430 MHz Moins de -60 dB
Émission hors bande
Bande 1,8 ~ 28 MHz Moins de -40 dB
Bande de 50 MHz Moins de -60 dB
Bande 144/430 MHz Moins de -60 dB
- Suppression de porteuse : Plus de 50 dB
- Suppression de bande latérale indésirable :
Plus de 50 dB
- Impédance du microphone : 2,2 kΩ

11 SPÉCIFICATIONS

◆ Récepteur

- Système de réception :
 - 0,03 ~ 24,999999 MHz
Échantillonnage direct RF
 - 25 ~ 199,999999 MHz, 400 ~ 470 MHz
Échantillonnage IF de conversion vers le bas
- Fréquence intermédiaire :
 - 25 ~ 199,999999 MHz, 400 ~ 470 MHz
38,85 MHz \pm 0,5 MHz
- Sensibilité :
 - SSB/CW
(SSB : BW = 2,4 kHz, filtre : SOFT, signal/bruit 10 dB
CW : BW = 500 Hz, filtre : SHARP, signal/bruit 10 dB)
 - 1,8 ~ 29,999999 MHz
Moins de -14 dB μ V (0,20 μ V) *¹
 - Bande 50 MHz Moins de -16 dB μ V (0,15 μ V) *²
 - Bande 144/430 MHz Moins de -19 dB μ V (0,11 μ V) *³
 - AM (BW = 6 kHz, signal/bruit 10 dB)
 - 0,5 ~ 1,799999 MHz Moins de 22 dB μ V (13,0 μ V) *¹
 - 1,8 ~ 29,999999 MHz Moins de 6 dB μ V (2,0 μ V) *¹
 - Bande 50 MHz Moins de 0 dB μ V (1,0 μ V) *²
 - 108,0 ~ 137,0 MHz Moins de 0 dB μ V (1,0 μ V) *³
 - Bande 144/430 MHz Moins de 0 dB μ V (1,0 μ V) *³
 - FM (avec SINAD 12 dB)
 - 28,0 ~ 29,7 MHz Moins de -6 dB μ V (0,5 μ V) *¹
 - Bande 50 MHz Moins de -12 dB μ V (0,25 μ V) *²
 - Bande 144/430 MHz Moins de -15 dB μ V (0,18 μ V) *³
 - WFM (avec SINAD 12 dB)
 - 76,0 ~ 108 MHz Moins de -3 dB μ V (0,71 μ V) *³
 - DV (1% BER (PN9))
 - 28,0 ~ 29,7 MHz Moins de 0 dB μ V (1,0 μ V) *¹
 - Bande 50 MHz Moins de -4 dB μ V (0,63 μ V) *²
 - Bande 144/430 MHz Moins de -9 dB μ V (0,35 μ V) *³
- *¹ Le préampli 1 est activé, *² Le préampli 2 est activé,
*³ Le préampli est activé
- Sensibilité pour la version Européenne :
 - SSB/CW (BW = 2,4 kHz, 12 dB SINAD)
 - 1,8 ~ 2,999999 MHz Moins de 10 dB μ V emf *¹
 - 3,0 ~ 29,999999 MHz Moins de 0 dB μ V emf *¹
 - Bande 50 MHz Moins de -6 dB μ V emf *²
 - Bande 144/430 MHz Moins de -6 dB μ V emf *³
 - AM (BW = 4 kHz, modulation de 60 %, 12 dB SINAD)
 - 1,8 ~ 2,999999 MHz Moins de 16 dB μ V emf *¹
 - 3,0 ~ 29,999999 MHz Moins de 6 dB μ V emf *¹
 - Bande 50 MHz Moins de 0 dB μ V emf *²
 - Bande 144/430 MHz Moins de 0 dB μ V emf *³
 - FM (BW = 7 kHz, modulation de 60%, 12 dB SINAD)
 - 28,0 ~ 29,7 MHz Moins de 0 dB μ V emf *¹
 - Bande 50 MHz Moins de -6 dB μ V emf *²
 - Bande 144/430 MHz Moins de -6 dB μ V emf *³
- *¹ Le préampli 1 est activé, *² Le préampli 2 est activé,
*³ Le préampli est activé
- Sélectivité (filtre : SHARP) :
 - SSB (BW=2,4 kHz) Plus de 2,4 kHz/-6 dB
Moins de 3,4 kHz/-40 dB
 - CW (BW=500 Hz) Plus de 500 Hz/-6 dB
Plus de 700 Hz/-40 dB
 - RTTY (BW=500 Hz) Plus de 500 Hz/-6 dB
Moins de 800 Hz/-40 dB
 - AM (BW=6 kHz) Plus de 6,0 kHz/-6 dB
Moins de 10 kHz/-40 dB
 - FM (BW=15 kHz) Plus de 12,0 kHz/-6 dB
Moins de 22 kHz/-40 dB
 - DV (Espacement des canaux = 12,5 kHz)
Plus de -50 dB
- Rejet des fréquences image et parasites :
 - SSB/CW/AM/FM
 - Bande HF Plus de 70 dB*
(sauf pour le repliement ADC)
 - Bande 50 MHz Plus de 70 dB*
 - Bande 144 MHz Plus de 65 dB
 - Bande 430 MHz Plus de 54 dB
 - * Avec fréquence intermédiaire dans 25 ~ 30 MHz
ou 50 ~ 54 MHz : Plus de 50 dB
- Puissance de sortie de l'audio :
 - Haut-parleur interne Plus de 0,53 W (charge 12 Ω ,
1 kHz, 10% de distorsion)
 - Haut-parleur externe Plus de 0,2 W (charge de 8 Ω ,
1 kHz, 10% de distorsion)
- Impédance de sortie AF :
 - 8 Ω
- Plage variable RIT : \pm 9,999 kHz
- Atténuation ANF : Plus de 30 dB
(avec une tonalité unique de 1 kHz)
- Atténuation MNF : Plus de 70 dB
- Atténuation NR : Plus de 6 dB
(rejet de bruit en SSB)

◇ Réseau local sans fil

- Réseau sans fil standard:
IEEE802.11 b/g/n
- Authentification et chiffrement :
WEP (64/128 bit),
WPA-PSK (TKIP),
WPA2-PSK (AES)
- Canaux : 1 à 13 (bande 2,4 GHz)
① Peut varier en fonction du pays d'utilisation.
- Protocole : TCP/IP
- Puissance de sortie : Moins de 10 mW/MHz

◇ Bluetooth

- Version : Bluetooth Version 4.2
- Transmission de sortie : Classe 2
- Profil : HFP, HSP, SPP,
GATT (en série) sur LE
- Le nombre maximum d'appareils Bluetooth jumelés :
5 appareils
① Les casques ou dispositifs de données sont 4
appareils au maximum, et la combinaison comprend 5
appareils au total.
- Nom de l'appareil : ICOM BT(IC-705)
(valeur par défaut)
- Mot de passe : 0000 (quatre zéros)

① Toutes les caractéristiques énoncées sont typiques et peuvent faire l'objet de modifications sans préavis ni obligation.

12 OPTIONS

Options

(À compter d'octobre 2020)

Microphone du haut-parleur

HM-243 MICROPHONE DE HAUT-PARLEUR

Identique à celui fourni.

Batteries/Chargeur

BP-272 BLOC-BATTERIE Li-ion

Identique à celui fourni.

Tension : 7,4 V

Capacité : 1 880 mAh (minimum),
2 000 mAh (typique)

BP-307 BLOC-BATTERIE Li-ion

Tension : 7,2 V

Capacité : 3 050 mAh (minimum),
3 150 mAh (typique)

BC-202IP2 CHARGEUR RAPIDE

Logiciel

RS-BA1 Version 2

LOGICIEL DE CONTRÔLE À DISTANCE IP

REMARQUE : Pour commander des émetteurs-récepteurs à distance à l'aide du logiciel RS-BA1, ASSUREZ-VOUS de vous conformer aux réglementations locales.

Câbles

OPC-2421 CÂBLE D'ALIMENTATION CC

Identique à celui fourni.

CP-22 CÂBLE ALLUME-CIGARE

Pour BC-202IP2, 12 V/24 V

Ⓢ Vous ne pouvez pas connecter à la prise [DC 13.8 V] du IC-705.

CP-23L CÂBLE ALLUME-CIGARE

Pour BC-202IP2, 12 V

Ⓢ Vous ne pouvez pas connecter à la prise [DC 13.8 V] du IC-705.

OPC-2417 CÂBLE DE DONNÉES

(micro USB-B/micro USB-B)

OPC-2418 CÂBLE DE DONNÉES

(micro USB-B/USB Type-C)

Autres

VS-3 CASQUE Bluetooth®

LC-192 MULTISAC

MBF-705 SUPPORT DE BUREAU

Un syntoniseur d'antenne externe pour le IC-705 sera bientôt commercialisé.

À propos du logiciel téléchargeable gratuit

CS-705	LOGICIEL DE PROGRAMMATION
RS-MS1A (pour les appareils Android™)	APPLICATION Android™
RS-MS3A (pour les appareils Android™)	MODE TERMINAL/LOGICIEL EN MODE POINT D'ACCÈS
RS-MS3W (pour Windows)	MODE TERMINAL/LOGICIEL EN MODE POINT D'ACCÈS
ST-4001A (pour les appareils Android™)	LOGICIEL UTILITAIRE D'IMAGE
ST-4001I (pour les appareils iOS™)	LOGICIEL UTILITAIRE D'IMAGE
ST-4001W (pour Windows)	LOGICIEL UTILITAIRE D'IMAGE

Vous pouvez télécharger chaque manuel et guide depuis le site internet Icom.

<https://www.icomjapan.com/support/>

Avant l'utilisation, veuillez lire chaque manuel et chaque guide, et les utiliser selon les instructions.

Ⓢ Pour ajouter ou développer une fonction, ou pour améliorer les performances, la version du logiciel peut être mise à niveau. Avant de mettre à jour votre version du logiciel, consulter les instructions et les précautions décrites sur le site Internet d'Icom.

[DC 13.8 V]

Accepte l'alimentation CC régulée de 13,8 V CC $\pm 15\%$ via le câble d'alimentation CC fourni.

① La puissance d'émission maximale dépend de la source d'alimentation.

- Lors de l'utilisation d'une alimentation électrique CC externe (13,8 V CC) : 10 W
- Pendant l'utilisation du bloc-batterie : 5 W

⚠ AVERTISSEMENT !

- **NE JAMAIS** inverser la polarité du câble d'alimentation CC.
- **NE JAMAIS** retirer le porte-fusible du câble d'alimentation CC.
- **NE JAMAIS** utiliser un câble d'alimentation CC autre que celui spécifié.
- **NE JAMAIS** modifier, plier avec force, tordre, tirer ou chauffer le câble d'alimentation CC.
- **NE JAMAIS** placer un objet lourd sur le câble d'alimentation CC.

Raccordement d'une alimentation électrique CC externe

Vérifier que l'émetteur-récepteur est hors tension avant de raccorder le câble d'alimentation CC.

① Lors du raccordement d'un câble d'alimentation CC, l'émetteur-récepteur requiert :

- 13,8 V CC (capacité : au moins 5 A)
- Une alimentation électrique protégée contre la surintensité avec faible fluctuation ou ondulation de tension.

① Pour charger le bloc-batterie lorsque l'émetteur-récepteur est sous tension, configurer l'élément suivant sur « ON » (par défaut).

[MENU] » [SET > Fonction > Charging (Power ON)]

① Vous ne pouvez pas connecter le câble allume-cigare en option (CP-22 CP-23L) sur la prise [DC 13.8 V] du IC-705.

Alimentation électrique CC non Icom

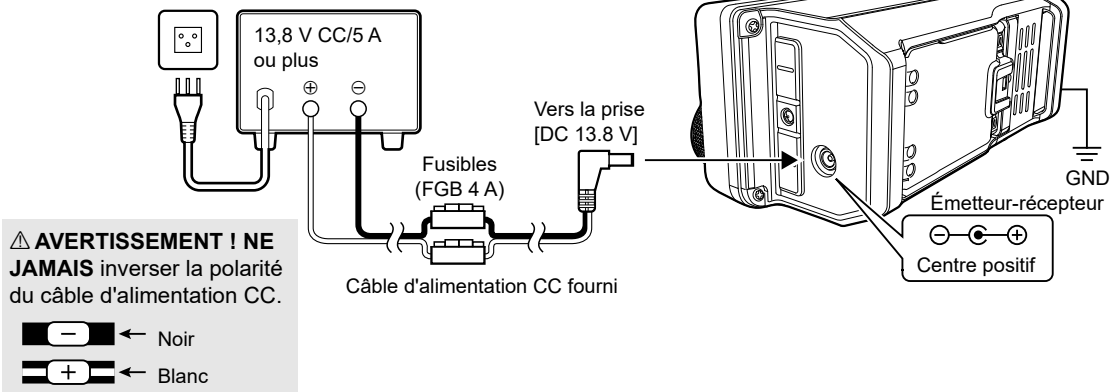

12
13

Raccordement à la terre

Lors de la connexion d'une source d'alimentation CC externe, raccorder l'émetteur-récepteur à la terre via la borne de terre [GND] sur le panneau latéral pour éviter les électrocutions, les interférences de télévision (TVI), les interférences radio (BCI) et autres problèmes.

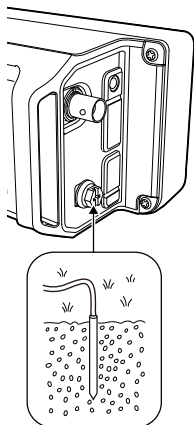

Pour une efficacité optimale, connecter un câble de forte section ou une tresse plate à un long piquet de terre. Veiller à réduire la distance entre la borne [GND] et le piquet de terre le plus possible.

⚠ AVERTISSEMENT ! NE JAMAIS connecter la borne [GND] à une conduite de gaz ou une conduite électrique, au risque de provoquer une explosion ou un choc électrique.

[SEND/ALC]

① ALC

Lors d'une utilisation avec un amplificateur linéaire non Icom, utiliser la tension ALC en entrée (-4 ~ 0 V) de l'amplificateur linéaire.

② SEND

Pour contrôler un périphérique externe tel qu'un amplificateur linéaire non Icom, la borne est à un niveau bas lorsque l'émetteur-récepteur émet.

3,5 mm (1/8 pouce)

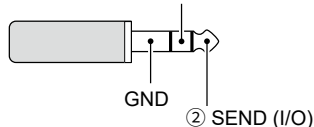

[KEY]

Connectez une touche de manipulateur double contact ou une pioche simple.

① Vous pouvez sélectionner le type de touche.

[MENU] » **KEYER > EDIT/SET**
> CW-KEY SET > Key Type

- Touche de manipulateur double contact

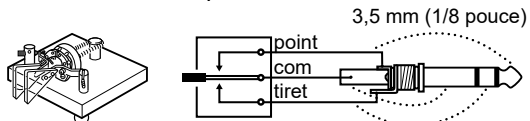

- Pioche simple

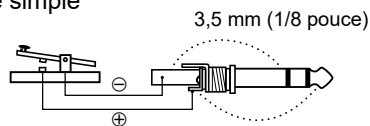

En connectant un clavier externe à [KEY] avec un circuit tel que montré ci-dessous, vous pouvez envoyer le contenu de mémoire de l'une des 8 mémoires. Vous pouvez envoyer le contenu de mémoire à partir d'une mémoire de manipulateur CW (M1 ~ M8), mémoire vocale SSB/AM/FM/DV (T1 ~ T8), mémoire RTTY (RT1 ~ RT8) à émettre.

- Appuyer sur un commutateur pour envoyer le contenu de mémoire.
- Maintenir le commutateur enfoncé pendant 1 seconde pour envoyer plusieurs fois le contenu de mémoire.

① Pour utiliser le clavier externe, activer l'élément suivant.

[MENU] » **SET > Connectors > External Keypad**

① Le clavier externe montré ci-dessous n'est pas fourni par Icom.

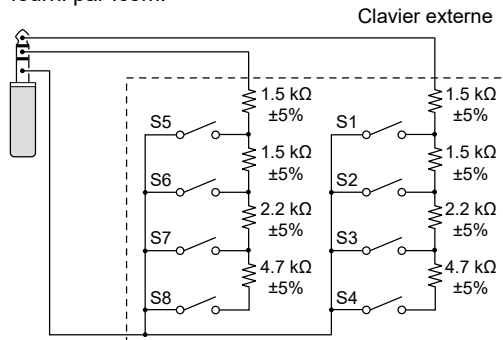

CONSEIL : Vous pouvez alterner entre un clavier externe et une pioche de manipulateur double contact ou une pioche simple, lorsque vous les connectez en parallèle.

[microUSB]

Utiliser le port type B micro USB (1.1/2.0) pour :

- Recharger le bloc-batterie inclus.
- Produire les données RTTY décodées.
- Produire un signal AF démodulé ou un signal IF à 12 kHz.
- Entrer un signal AF de modulation.
- Entrer des données météo pour la transmission d'une station météo.
- Interface pour la commande à distance à l'aide des commandes CI-V.
- Cloner des données de réglage à l'aide du logiciel CS-705.
- Commander à distance à l'aide du RS-BA1 en option.
- Utiliser la fonction de passerelle externe.

① Vous pouvez changer le type de sortie de signal et le niveau de sortie.

① Vous pouvez télécharger le pilote USB et le guide d'installation depuis le site Internet d'Icom.
<https://www.icomjapan.com/support/>

[ANT]

Connecter une antenne. (BNC)

- Impédance d'entrée/sortie : 50 Ω (non équilibré)

REMARQUE : Si l'émetteur-récepteur reçoit du bruit de lui-même, maintenir l'antenne éloignée de l'émetteur-récepteur peut réduire le bruit.

[SP]

Connecter un microphone, un casque stéréo standard ou un haut-parleur externe.

L'impédance de sortie et le niveau de sortie différent, en fonction de l'amplificateur utilisé.

① Vous pouvez modifier l'amplificateur qui est utilisé.

Configurer l'élément suivant en fonction du périphérique connecté.

[MENU] » **SET > Connectors > SP Jack Function**

Lors de l'utilisation de l'amplificateur pour un haut-parleur :

- Impédance de sortie : 8 Ω
- Niveau de sortie : Plus de 0,2 W (charge de 8 Ω, distorsion de 10%)

Lors de l'utilisation de l'amplificateur pour un casque :

- Impédance de sortie : 10 Ω
- Niveau de sortie : Plus de 5 mW (charge de 16 Ω, distorsion de 10%)

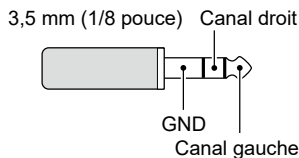

[MIC]

Connecter un microphone.

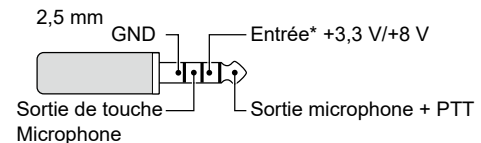

* Vous pouvez sélectionner de +3,3 V (via 470 Ω) et +8,0 V (maximum 10 mA)

[MENU] » **SET > Connectors > MIC Jack 8V Output**

① Vérifier que l'émetteur-récepteur est hors tension avant de connecter ou de déconnecter l'équipement en option.

REMARQUES CONCERNANT L'INSTALLATION

Pour l'installation d'une station de base amateur il est recommandé de calculer le dégagement devant le réseau d'antenne en fonction de l'EIRP (puissance isotrope rayonnée équivalente). La hauteur libre à respecter sous l'antenne peut être déterminée dans la plupart des cas à partir de la puissance RF aux bornes des connecteurs d'antenne.

Des recommandations de limites d'exposition ont été établies pour différentes fréquences, un tableau contient les recommandations d'installation.

En dessous de 30 MHz, les limites recommandées sont exprimées en champs V/m ou A/m selon leur probabilité de propagation dans le voisinage. De même, les antennes peuvent être physiquement courtes en termes de longueur électrique et l'installation peut nécessiter un système d'accord d'antenne susceptible de créer des champs magnétiques locaux à haute intensité. L'analyse de ce genre d'installation est plus efficace si on l'associe à des recommandations d'installations telles que celles publiées dans le Bulletin 65 ET de la FCC Édition 97-01 et ses annexes, relatifs aux installations d'émission amateur. Les limites CE recommandées sont presque identiques aux spécifications limites «discontinues» de la FCC et des tableaux indiquent les distances de sécurité précalculées pour différents types d'antennes pour différentes bandes de fréquences. Pour une information plus détaillée, visiter le site Internet <http://www.arrl.org/>.

• Installation radioamateur typique

La distance d'exposition suppose que le diagramme de rayonnement prédominant est orienté en avant et que la radiation vers le bas est au gain unité (affaiblissement du lobe latéral égal au gain du lobe principal). La plupart des antennes à gain modernes remplissent cette condition. On considère que les personnes exposées sous le réseau d'antenne ont une taille standard de 1,8 m.

Les valeurs sont indiquées en prenant en compte les pires cas d'émission d'une porteuse constante.

Les limites de densité de puissance suivantes sont recommandées pour les bandes 10 MHz et supérieures :

10 à 50 MHz 2 W/sq m

Dégagement vertical par sortie EIRP

1 Watts	2,1 m
10 Watts	2,8 m
25 Watts	3,4 m
100 Watts	5 m
1 000 Watts	12 m

Dégagement en avant par sortie EIRP

100 Watts	2 m
1 000 Watts	6,5 m
10 000 Watts	20 m
100 000 Watts	65 m

Dans tous les cas imaginables le risque est lié à l'utilisation de l'émetteur pendant de longues périodes. (les recommandations réelles de limite sont indiquées comme une moyenne pendant 6 minutes) Normalement les périodes d'émission continues n'atteignent pas cette durée. Certaines licences radio exigent la présence d'un dispositif temporisé de coupure automatique de l'émetteur après 1 à 2 minutes, par exemple.

De même, certains modes d'émission SSB, CW, AM etc. ont une puissance moyenne d'émission inférieure et le risque potentiel est donc inférieur.



AVERTISSEMENT

Votre radio Icom génère de l'énergie électromagnétique RF en cours de transmission. Cette radio est conçue et classée pour « Occupational Use Only » (usage professionnel uniquement). Cela signifie qu'il doit

être uniquement utilisé durant son fonctionnement par des personnes averties des dangers, et des procédures à suivre pour minimiser les risques. Cette radio n'est PAS homologuée pour une utilisation par le « General Population » (grand public) dans un environnement non contrôlé. Cette radio a été testée et est conforme aux limites d'exposition aux radiofréquences de la FCC et l'IC pour « Occupational Use Only » (utilisation professionnelle uniquement). En outre, votre radio Icom est conforme aux normes et directives suivantes en ce qui concerne l'énergie par radiofréquences et les niveaux d'énergie électromagnétique ainsi que l'évaluation de ces niveaux d'exposition pour les humains :

- Publication KDB 447498 D03 de la FCC, Évaluation de la conformité à la réglementation FCC sur l'exposition humaine aux champs électromagnétiques de radiofréquences.
- American National Standards Institute (C95.1-2010), norme IEEE sur les niveaux de sécurité relatifs à l'exposition humaine aux champs électromagnétiques de radiofréquences comprises entre 3 kHz et 300 GHz.
- American National Standards Institute (C95.3-2002), pratique recommandée IEEE pour la mesure des champs électromagnétiques potentiellement dangereux – radiofréquences et micro-ondes.
- Les accessoires répertoriés à la page 12-1 sont autorisés pour l'utilisation avec ce produit. L'utilisation d'accessoires autres que ceux spécifiés peut entraîner des niveaux d'exposition aux radiofréquences dépassant les exigences de la FCC pour l'exposition aux radiofréquences sans fil.
- Code de sécurité 6 de Santé Canada - Limites d'exposition humaine à l'énergie électromagnétique dans la gamme de fréquences comprise entre 3 kHz et 300 GHz.



MISE EN GARDE

Pour s'assurer que l'exposition à l'énergie électromagnétique de radiofréquences se trouve dans les limites autorisées de la FCC pour un usage professionnel, toujours observer les consignes suivantes :

- **NE PAS** utiliser la radio sans antenne adéquate, sous peine de causer des dommages à la radio et de dépasser les limites d'exposition aux radiofréquences de la FCC. L'antenne adéquate est une antenne expressément autorisée par le fabricant pour une utilisation avec cette radio.
- **NE PAS** transmettre pendant plus de 50% du temps total d'utilisation de la radio (« 50 % du facteur d'utilisation »). Une transmission de plus de 50% du temps peut entraîner un dépassement des exigences de conformité à l'exposition de la FCC. Lorsque le voyant DEL rouge s'allume, cette radio est en train d'émettre. La radio émettra si vous appuyez sur le bouton du microphone ou la fonction VOX.
- Gardez **TOUJOURS** l'antenne à au moins 2,5 cm (1 pouce) du corps lors de la transmission et n'utilisez le MULTISAC LC-192 que lorsque vous fixez la radio à votre corps pour vous assurer que les exigences de conformité FCC et IC en matière d'exposition RF ne sont pas dépassées.

Les informations listées ci-dessus permettent à l'utilisateur d'être informé de l'exposition aux radiofréquences, et de savoir ce qu'il faut faire pour s'assurer que cette radio fonctionne conformément aux limites d'exposition aux radiofréquences de la FCC, de cette radio.

Interférences électromagnétiques/Compatibilité

Pendant les transmissions, votre radio Icom génère de l'énergie par radiofréquences qui peut provoquer des interférences avec d'autres appareils ou systèmes. Pour éviter de telles interférences, couper la radio dans des zones où les signaux sont sujets à des interférences. **NE PAS** utiliser l'émetteur dans des zones sensibles aux rayonnements électromagnétiques tels que les hôpitaux et les sites d'explosion.

Usage professionnel/contrôlé

L'émetteur radio est utilisé pour des situations dans lesquelles des personnes sont exposées dans le cadre de leur travail, à condition que ces personnes soient pleinement conscientes du potentiel d'exposition et puissent exercer un contrôle de cette exposition.

Count on us!